

令和6年度

土地改良工事数量算出要領（案）

（施設機械工事）

令和6年4月

農林水産省農村振興局整備部設計課

施工企画調整室

目 次

第1章 適用範囲及び共通事項	1-1~1-55
1-1 適用範囲	1-1
1-2 用語の定義	1-1
1-3 数量計算方法	1-1
1-4 鋼材、塗装、配管・配線の数量計算の取扱い	1-2
1-4-1 鋼材の数量計算	1-2
1-4-2 塗装の数量計算	1-3
1-4-3 配管・配線の数量計算	1-4
1-5 数量計算の単位及び数位	1-4
1-6 設計書明細数量の単位及び数位	1-5
1-7 歩掛単価表等の単位及び数位	1-9
1-8 鋼材等の単位質量・全表面積の算出方法	1-9
1-8-1 棒 鋼 (丸鋼・角鋼)	1-9
1-8-2 鋼 板	1-10
1-8-3 平 鋼	1-10
1-8-4 形 鋼	1-10
1-8-5 鋼 管	1-12
1-8-6 その他の鋼材 (二次製品、非鉄金属含む)	1-13
1-8-7 鋼材等の基本質量	1-13
1-9 主要鋼材等の単位質量・全表面積	1-13
1-9-1 棒 鋼	1-14
1-9-2 鋼 板	1-19
1-9-3 縞鋼板【参考】	1-21
1-9-4 平 鋼	1-21
1-9-5 形 鋼	1-33
1-9-6 鋼 管	1-41
第2章 用排水ポンプ設備	2-1~2-10
2-1 適用範囲	2-1
2-2 用排水ポンプ設備	2-1
2-2-1 主ポンプ設備 (材料)【主ポンプ設備】	2-1
2-2-2 フラップ弁工 (材料)【主ポンプ設備】	2-3
2-2-3 原動機 (減速機) 架台 (材料)【主ポンプ駆動装置】	2-4
2-3 機械単体費	2-4
2-3-1 主ポンプ設備【主ポンプ設備】	2-4
2-3-2 主配管工【主ポンプ設備】	2-5
2-3-3 主弁工【主ポンプ設備】	2-5
2-3-4 主原動機【主ポンプ駆動装置】	2-6
2-3-5 動力伝達装置【主ポンプ駆動装置】	2-6
2-3-6 系統機器設備	2-6
2-3-7 電源設備	2-7
2-3-8 監視操作設備	2-8
2-3-9 付属設備	2-8
2-3-10 予備品・付属品工	2-8
2-4 直接経費【製作】	2-9
2-4-1 ポンプ木型費	2-9
2-5 輸送費	2-9
2-5-1 輸送費	2-9
2-5-2 据付材料	2-10

2-6	直接経費【据付】	2-10
2-6-1	機械経費	2-10
第3章	水門設備	3-1~3-12
3-1	適用範囲	3-1
3-2	河川・水路用水門設備	3-1
3-2-1	河川・水路用水門設備（材料）	3-1
3-2-2	河川・水路用水門設備（機器単体品）	3-2
3-2-3	河川・水路用水門設備（塗装）	3-2
3-2-4	河川・水路用水門設備（輸送費）	3-3
3-2-5	河川・水路用水門設備（据付材料）	3-3
3-2-6	河川・水路用水門設備（直接経費）	3-4
3-3	ダム用水門設備	3-5~3-8
3-3-1	ダム用水門設備（材料）	3-5
3-3-2	ダム用水門設備（機器単体品）	3-6
3-3-3	ダム用水門設備（塗装）	3-6
3-3-4	ダム用水門設備（輸送費）	3-7
3-3-5	ダム用水門設備（据付材料）	3-7
3-3-6	ダム用水門設備（直接経費）	3-7
3-4	小容量放流設備用ゲート・バルブ	3-9~3-12
3-4-1	小容量放流設備用ゲート・バルブ（材料）	3-9
3-4-2	小容量放流設備用ゲート・バルブ（機器単体品）	3-10
3-4-3	小容量放流設備用ゲート・バルブ（塗装）	3-10
3-4-4	小容量放流設備用ゲート・バルブ（輸送費）	3-10
3-4-5	小容量放流設備用ゲート・バルブ（据付材料）	3-11
3-4-6	小容量放流設備用ゲート・バルブ（直接経費）	3-11
第4章	除塵設備	4-1~4-3
4-1	適用範囲	4-1
4-2	除塵設備	4-1
4-2-1	除塵設備（材料）	4-1
4-2-2	除塵設備（機器単体品）	4-2
4-2-3	除塵設備（塗装）	4-2
4-2-4	除塵設備（輸送費）	4-2
4-2-5	除塵設備（据付材料）	4-3
4-2-6	除塵設備（直接経費）	4-3
第5章	鋼製付属設備	5-1~5-3
5-1	適用範囲	5-1
5-2	鋼製付属設備	5-1
5-2-1	鋼製付属設備（材料）	5-1
5-2-2	鋼製付属設備（機器単体費）	5-2
5-2-3	鋼製付属設備（塗装）	5-2
5-2-4	鋼製付属設備（輸送費）	5-2
5-2-5	鋼製付属設備（据付材料）	5-3
5-2-6	鋼製付属設備（直接経費）	5-3
第6章	水管橋	6-1~6-3
6-1	適用範囲	6-1
6-2	水管橋	6-1
6-2-1	水管橋（材料）	6-1
6-2-2	水管橋（機械単体費）	6-1
6-2-3	水管橋（塗装）	6-2
6-2-4	水管橋（輸送費）	6-2

6-2-5	水管橋 (据付材料)	6-3
6-2-6	水管橋 (直接経費)	6-3
第7章	電気通信設備	7-1~7-10
7-1	適用範囲	7-1
7-2	電気通信設備 (機器製作工)	7-1
7-2-1	受変電設備工	7-1
7-2-2	電源設備工	7-2
7-2-3	水管理設備工	7-2
7-2-4	予備品・付属品	7-3
7-3	電気通信設備 (機器設置工)	7-3
7-3-1	輸送費	7-3
7-3-2	受変電設備工	7-4
7-3-3	電源設備工	7-4
7-3-4	水管理設備工	7-5
7-4	電気通信設備 (照明設備工)	7-5
7-4-1	照明設備工	7-5
7-5	電気通信設備 (共通設備工)	7-6
7-5-1	配管工	7-6
7-5-2	配線工	7-7
7-5-3	配線器具等設置工	7-8
7-5-4	建柱及び支線設置工	7-8
7-5-5	接地工	7-9
7-5-6	避雷設備工	7-10

第1章 適用範囲及び共通事項

1-1 適用範囲

土地改良工事数量算出要領（案）（施設機械工事）（以下「要領（案）」という。）は、農林水産省所管の国営土地改良事業、直轄海岸保全事業及び直轄地すべり対策事業に係る直轄工事において、予定価格積算に用いる工事数量を算出する場合に適用する。

1-2 用語の定義

本要領（案）で使用する用語の定義は以下のとおりとする。

「積算基準（施設機械）」とは、「土地改良事業等請負工事積算基準（施設機械）の制定について」平成12年3月24日12構改D第238号構造改善局をいう。

「標準歩掛（施設機械）」とは、「土地改良事業等請負工事標準歩掛（施設機械）について」平成12年3月24日12構改D第239号構造改善局長名をいう。

「基準（施設機械）運用」とは、「土地改良事業等請負工事積算基準（施設機械）等の運用について」平成14年3月27日13農振第3636号農村振興局整備部長名をいう。

「施設機械工事等共通仕様書」とは、「施設機械工事等共通仕様書の制定について」平成26年3月28日25農振第2283号農村振興局長名をいう。

1-3 数量計算方法

- 1 数量の単位は、全て計量法によるものとする。
- 2 長さの計算は、数学公式によるほか、図面よりスケールアップ又はCADにより算出する。
なお、スケールアップの場合は、2回以上の測定値の平均とする。
- 3 面積の計算は、数学公式によるほか、三斜誘致法、平均面積法、プランメーター又はCADにより算出する。
なお、プランメーターを使用する場合は、3回以上測定したもののうち、正確と思われるもの3回の平均値とする。
- 4 面積・体積及び鋼材の単位質量等の算出は、日本工業規格（JIS）の規定によるものとする。
- 5 施設機械工事等に付帯する土木工事及び仮設設備等については、別途定めた「土地改良工事数量算出要領（案）（以下「算出要領（土木）」という。）を適用するものとする。
- 6 各設備の数量は、各章の記載内容により算出するものとする。
また、数量は、設備、施工場所（水位局名等）ごとに数量を取りまとめるものとする。
なお、各章における「数量算出項目及び区分一覧表」に記載されている「○」「×」が意味する内容は次のとおりである。

「○」…数量算出項目の数量を算出するにあたって、○区分については、考慮する必要があることを示す。

「×」…数量算出項目の数量を算出するにあたって、×区分については、考慮す

る必要がないことを示す。

7 数量計算においては、算出根拠を明確に記載するものとする。

1-4 鋼材、塗装、配管・配線の数量計算の取扱い



1-4-1 鋼材の数量計算



施設機械設備、水管橋上部工の主要材料である鋼材の所要数量は、製品質量とし原則として実質量（ネット質量）の積み上げとする。

鋼材の数量計算をする場合、異形部材で組合せ等により矩形部材と考えられるものや、非常に大きい端材が生ずるものについては、その部材の実質量（ネット質量）で計上することを原則とするが、極端な異形部材でどうしても1つ1つの四辺形部材から切り出さなければならぬものや形状が複雑で面積の算出が困難なものについては、総質量（グロス質量）で計上してもよい。

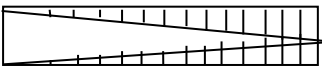
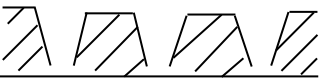
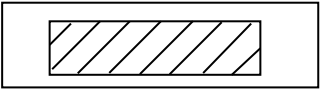
なお、数量計算の分類は、表1-4-1のとおりとする。

表1-4-1 数量計算の分類

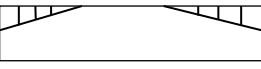
ネット質量で算出するものの例	材 図
1 矩形部材・台形部材・平行四辺形部材	
2 全長にわたってテーパのついた部材	2 
3 伸縮継手の楕円部	3 
4 ラーメン形又はフレーム形の対傾構の開口部	4 
5 桁高の変化するもの（連続桁、ゲルバー桁）	5 

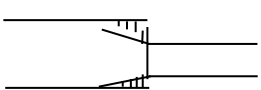
グロス質量で算出するものの例	部 材 図
1 形状の複雑なガセットプレート	1 
2 板厚変化のテーパ（Web、Flange等）	2 
3 板幅変化のテーパ（Flange等）	3 

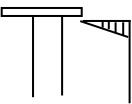
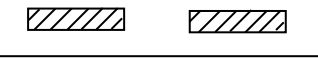
グロス質量で算出するものの例	部 材 図
4 スチフナの切穴	4 
5 ハンドホール、マンホール、リベットボルトの穴など。ただし、トラス橋のガセット、ハンドホールについては、ネット質量で算出する方が適当な場合もあるので注意を要する。	5 (トラス、ローゼの吊材の穴) 

(注) 斜線部は四辺形部材から切出した際に不要となる部分。

1-4-2 塗装面積の数量計算

塗装面積は、「鋼材質量と板厚から計算する方法、寸法から計算する方法」のいずれかにより算出するものとする。

次に「鋼材質量と板厚から計算する方法」を示す。

1 基本的な考え方

- (1) 使用鋼材の全量について、その全表面積 (A) を算出する。
- (2) コンクリートとの接触面、継手部接合面等の非塗装面積 (B) を算出する。
- (3) 「A-B」を実塗装面積とする。

2 算出方法

- (1) 全表面積 (A) は、板厚別鋼材質量計算書を用いて次により算出する。

① 鋼 板

$$A_{m1} = (2 \times W_{m1}) / (w_{m2} \times t_m)$$

A_{m1} : 鋼板の表面積 (m²)

W_{m1} : 鋼板の質量 (kg)

t_m : 鋼板の厚さ (mm)

w_{m2} : 鋼板の基本質量

※材質別の基本質量は、表 1-7-7 を参照

② 形 鋼

$$A_{m2} = (2 \times W_{m1}) / (w_{m2} \times t_m)$$

A_{m2} : 形鋼の表面積 (m²)

W_{m1} : 形鋼の質量 (kg)

t_m : 形鋼の厚さ (mm)

W_{m2} : 形鋼の基本質量

※材質別の基本質量は、表 1-7-7 を参照

③ 高力ボルト

$$A_{m3} = b_m \times n$$

A_{m3} : ボルトの表面積 (m²)

b m : ボルト 1 本当りの塗装面積増加量 (m²)

n : ボルトの本数

④ 全表面積

$$A = \sum A_{m1\sim3}$$

(2) 非塗装面積 (B) は、次のいずれかの方法により算出する。

① 非塗装鋼材を鋼板板厚別、形鋼サイズ別質量に集計できる場合は、「(1) ①、(1) ②」の方法による。

② 「①」が困難な場合は、直接計算による。(部材の合せ面、端対傾構のコンクリートとの接触面、トラスの箱断面の内面等)

(3) 塗装前処理 (素地調整) 面積は、次の方法により算出する。

① 原板ブラスト・プライマーの面積は、鋼板及び形鋼の全表面積とする。

② 二次素地調整の面積は、非塗装部を考慮のうえ算出する。

また、二次素地調整 (製品ブラスト) の面積は、加工後の形状を考慮のうえ算出する。

1-4-3 配管・配線の数量計算

電気通信設備工事等の配管・配線の数量計算は、次によるものとする。

(1) 電線及びケーブル類の所要数量は、現地調査又は設計図書により「立上り、引下げ、接続、曲り、端末処理部分」等の必要数量を各部にわたり算出し計上するものとする。

(2) 電線管類の所要数量は、現地調査又は設計図により「立上り、引下げ、曲り」等の必要数量を各部にわたり算出し計上するものとする。

(3) 電線管付属品の所要数量は、「ターミナルキャップ類、ユニバーサル、エキスパンションカップリング、コンクリート釘、フレキシブル及びプリカチューブの付属品、ノーマルバンド (厚鋼 36 mm、薄鋼 39 mm、V E 28 mm 以上)、可とう電線管のベルマウス及び直線接続材、異種管接続材」の必要数量を算出し計上するものとする。

なお、「カップリング、ロックナット、ブッシング、サドル (ケーブル止めサドルは除く。)、アースクランプ、サドル止め用木ネジ」は電線管付属品とし数量を計上しないものとする。

1-5 数量計算の単位及び数値

数量計算に用いる単位及び数値は、表 1-5 とし、数値以下の数値は、有効数値 1 位 (有効数値 2 位を四捨五入) を数値とするものとする。

表 1-5 数量算出の単位及び数値

種類	種別	単位	数値	備考
鋼材質量	幅	m	小数位以下 3 位止	4 位四捨五入
	高	m	" 3 "	4 位 "
	長	m	" 3 "	4 位 "
	質量	kg	整数位止	1 位 "
塗装面積	幅	m	小数位以下 3 位止	4 位四捨五入
	高	m	" 3 "	4 位 "

種類	種別	単位	数 位	備考
	長 面 積	m m ²	小数位以下 3 位止 " 1 "	4 位四捨五入 2 位 "
部 品 (各種)	—	各単位	整数位止	
機器単体品 (各種)	—	各単位	整数位止	
電気通信機器 (各種)	—	各単位	整数位止	
電線管類	長	m	小数位以下 1 位止	2 位四捨五入
電線・ケーブル類	長	m	小数位以下 1 位止	2 位四捨五入
ケーブルラック、金属ダクト	長	m	小数位以下 1 位止	2 位四捨五入
プルボックス類	—	個	整数位止	
照明器具類	—	台	整数位止	
ハンドホール	—	基	整数位止	
コンクリート柱、鋼管柱類	—	本	整数位止	
ボルト・ナット	単位質量 本数 質量	g/本 本 kg	整数位止 整数 整数位止	1 位四捨五入 1 位四捨五入

(注) 土工量、コンクリート体積、型枠面積、鉄筋質量、足場・支保、舗装面積等の数量計
算は、数量算出要領(土木)に準拠するものとする。

1-6 設計書明細数量の単位及び数値

設計書(積算書)明細書計上数量は、数量計算で求めた数量を、表 1-6-1 に示す数値に
四捨五入した数値とする。

表 1-6-1 明細数量の単位及び数量計上の数値

設備等 名称	種別	細 別		単位	数 位	備 考
施設機械 設備	製作工	材料費	主要部材費(鋼材)	各単位	単位止	・製作工主要部材 費の単位は(注) 3 参照
			副部材費(鋼材)	式	単位止	
			部品費	式	単位止	
			製作補助材料費	式	単位止	
		機器単体費	各設備工	各単位	単位止	
		労務費	製作工	各単位	単位止	・製作工労務費 の単位は(注) 3 参照
		塗装費	塗装費(工場)	式	単位止	・塗装費(式)は 河川用・小形水 門設備に適用 ・製作工塗装費 の単位は(注) 3 参照
			素地調整費	m ²	10 m ² 未満: 少数点以下 1 位止 10 m ² 以上: 単位止	
			塗装費(工場)	m ²	10 m ² 未満: 少数点以下 1 位止 10 m ² 以上: 単位止	

設備等 名称	種別	細 別		単位	数 位	備 考	
			ステンレス酸洗 い費	m ²	10 m ² 未満： 少数点以下 1位止 10 m ² 以上： 単位止		
			溶融亜鉛メッキ 費	kg	単位止		
		直接経費	木型費	台	単位止		
		据付工	輸送費		式		単位止
			材料費	据付材料費	式		単位止
				据付補助材料費	式		単位止
			労務費	据付工	各単位		単位止
			塗装費	塗装費(現場)	m ²		「製作工(塗装 費)」準拠
			直接経費	機械経費	各単位		単位止
				雑器具損料	式		単位止
	仮設費	足場工	掛m ²	単位止			
	電気通信 設備	製作工	機器費	各設備工	各単位		単位止
			輸送費		式		単位止
材料費・労 務費			各設備工機器据 付工	各単位	単位止		
			各設備工機器調 整工	各単位	単位止		
電線管布設工			m	10m未満： 少数点以下 1位止 1,000m以 上：10m単位 止			
ケーブル等配線 工			m	10m未満： 少数点以下 1位止 1,000m以上： 10m単位止			
ケーブルラック 布設工			m	10m未満： 少数点以下 1位止 1,000m以上： 10m単位止			
ケーブル端末処 理工			箇所	単位止			
ケーブル端子接 続工			箇所	単位止			
ハンドホール設 置工			組	単位止			
ボックス類取付			個	単位止			
分電盤取付工			面	単位止			

設備等名称	種別	細別		単位	数 位	備 考
			引込柱設置工	箇所	単位止	
			コンクリート柱等設置工	本	単位止	
			支線取付工	本	単位止	
			柱上気中開閉器取付工	台	単位止	
			接地設置工	極	単位止	
			避雷針設備取付工	各単位	単位止	
		直接経費	—	各単位	「施設機械設備」準拠	
		仮設費	—	各単位	「施設機械設備」準拠	

(注) 1 この表にないものについては、類似するものを準用するものとする。

2 単位の参考例

① 小数点以下1位止（小数点以下2位を四捨五入）

1.23 kg → 1.2 kg、 4.56m → 4.6m

② 単位止め（小数点以下1位を四捨五入）

1.2 m² → 1 m²、 45.6 kg → 46 kg

③ 10m単位止め（1位を四捨五入）

1,234.5m → 1,230m

④ 有効数字3位止め（有効数字4位を四捨五入）

123.4 kg → 123 kg、 1,234.5 m² → 1,230 m²

3 各設備ごとの単位は、表1-6-2のとおりとする。（製作工の主要部材費等、労務費、塗装費及び据付工の労務費）

表 1-6-2 明細数量の単位

設備区分	対象設備・装置等	製作工			据付工	備 考
		主要部材費等単位	労務費単位	塗装費単位	労務費単位	
用排水ポンプ設備	標準ポンプ	台【kg】	台	—	台	据付工は、「ポンプ設備据付工(台)、受配電盤据付工(式)」の他に、必要に応じ「天井クレーン据付工(台)等」も計上する。
	フラップ弁	台【kg】	台	—		
	立軸軸流・斜流ポンプの原動機（減速機）架台	基【kg】	基	—		
河川・水路用水門設備	扉 体	門【kg】	門	式【m ² 】	門	中・大型水門、堰、起伏堰
	戸当り	門分【kg】	門分	式【m ² 】		
	開閉装置	門分【kg】	門分	式【m ² 】		

設備区分	対象設備・装置等	製作工			据付工	備考
		主要部材費等单位	労務費単位	塗装費単位	労務費単位	
河川・水路用水門設備	扉体	門【kg】	門	式【m ² 】	門	小形水門
	戸当り	門分【kg】	門分	式【m ² 】		
ダム用水門設備 (放流設備、制水設備、取水設備)	扉体	kg	門	m ²	門	
	戸当り	kg	門分	m ²		
	開閉装置	kg	門分	m ²		
	基礎材	kg	門分	m ²		
	整流装置	kg	基	m ²		
	リフティング装置	kg	基	m ²		
	取水塔	kg	基	m ²		
	スクリーン	kg	基	m ²		
	大容量放流管	kg	条	m ²	条	
	小容量放流管	kg	条	m ²	条	
ダム用水門設備 (小容量放流設備ゲート・バルブ)	ジェットフローゲート	kg	台	m ²	台	
	高圧スライドゲート	kg	台	m ²	台	
	スルースバルブ	kg	台	m ²	台	
ゴム引布製起伏ゲート設備	袋体(機器単体費)	各単位	—	—	連	
	取付金具(機器単体費)	各単位	—	—		
	給・排気設備(機器単体費)	各単位	—	—		
	操作設備(機器単体費)	各単位	—	—		
除塵設備	除塵機本体	kg	基	基	基	
	搬送設備	kg	基	基	基	
	貯留設備	kg	基	基	基	
ダム管理設備	昇降設備	—	—	—	式	
	流木止設備	—	—	—	式	
	係船設備	—	—	—	式	
	水質保全設備	—	—	—	式	
鋼製付属設備	直接部材費	kg	基(橋)	m ²	基(橋)	操作管理橋、階段、スクリーン等

(注) 単位欄の【 】は、積上げ計上の場合の単位である。

1-7 歩掛単価表等の単位及び数値

標準歩掛（施設機械）等に規定されていない歩掛単価表等における単位及び数値は、表1-7に示すものとする。

表1-7 歩掛単価表等の単位及び数値

項目	種別	単位	数値	摘要
労務	一般労務	人	小数位以下2位止	3位四捨五入
	運転労務	人	" 2 "	3 "
	機械設備労務	人	" 2 "	3 "
	鋼橋労務	人	" 2 "	3 "
	電気通信労務	人	" 2 "	3 "
機械経費	機械経費（時間）	h	小数位以下1位止	2位四捨五入
	機械経費（日）	日	" 2 "	3 "
	燃料	L	有効数字2桁（注）	四捨五入
材料	一般資材（指定のないもの）	-	小数位以下1位止	2位四捨五入
その他	1日当り作業量	-	小数位以下1位止	2位四捨五入
	補正值・係数	-	小数位以下2位止	3位四捨五入
	電力料金、燃料費	円	小数位以下2位止	3位四捨五入

（注）整数3桁以上は整数止、1未満は小数以下1位止とする。

1-8 鋼材等の単位質量・全表面積の算出方法

棒鋼（丸鋼・角鋼）、鋼板、平鋼、形鋼、鋼管の単位質量・全表面積の算出は、次の計算順序・計算方法のとおりとする。

1-8-1 棒鋼（丸鋼・角鋼）

棒鋼（丸鋼・角鋼）の単位質量・全表面積の計算方法は、表1-8-1のとおりとする。

表1-8-1 棒鋼の単位質量・全表面積の計算方法

計算順序	計算方法		結果のけた数
基本質量 kg/mm ² ・m	材質別の基本質量は、表1-8-7を参照 (断面積1mm ² 、長さ1mの質量)		
断面積 mm ²	丸鋼	$D^2 \times 0.7854$ ただし、Dは径 (mm)	有効数字4けたの 数値に丸める。
	角鋼	A^2 ただし、Aは辺 (mm)	
単位質量 kg/m	基本質量 (kg/mm ² ・m) × 断面積 (mm ²)		有効数字3けたの 数値に丸める。
単位表面積 m ² /m	丸鋼	$3.1416 \times D \times (1/1,000)$ ただし、Dは径 (mm)	有効数字4けたの 数値に丸める。
	角鋼	$A \times 4 \times (1/1,000)$ ただし、Aは辺 (mm)	
全表面積 (単位質量当り) m ² /kg	単位表面積 (m ² /m) / 単位質量 (kg/m)		有効数字3けたの 数値に丸める。

(注) 丸鋼・角鋼の単位質量の計算は、JIS G 3191-2022 (熱間圧延棒鋼及びパイ
ンコイルの形状、寸法及び質量及びその許容差) による。また、ステンレス丸
鋼・角鋼の単位質量の計算にも同規格を準用する。

1-8-2 鋼板

鋼板の単位質量・全表面積の計算方法は、表 1-8-2 のとおりとする。

表 1-8-2 鋼板の単位質量・全表面積の計算方法

計算順序	計算方法	結果のけた数
基本質量 kg/mm・m ²	材質別の基本質量は、表 1-8-7 を参照 (厚さ 1mm、面積 1m ² の質量)	
単位質量 kg/m ²	基本質量 (kg/mm・m ²) × 板の厚さ (mm)	有効数字 4 けたの 数値に丸める。
全表面積 (単位質量当り) m ² /kg	2 × (1/単位質量 (kg/m ²))	有効数字 3 けたの 数値に丸める。

- (注) 1 鋼板の単位質量の計算は、JIS G 3193-2019 (熱間圧延鋼板及び鋼帯の形
状、寸法、質量及びその許容差) による。
2 ステンレス鋼板の単位質量の計算は、JIS G 4304-2021 (熱間圧延ステンレ
ス鋼板及び鋼帯の質量算出方法) による。
3 縞鋼板、床用鋼板には適用できない。

1-8-3 平 鋼

平鋼の単位質量・全表面積の計算方法は、表 1-8-3 のとおりとする。

表 1-8-3 平鋼の単位質量・全表面積の計算方法

計算順序	計算方法	結果のけた数
基本質量 kg/cm ² ・m	材質別の基本質量は、表 1-8-7 を参照 (断面積 1cm ² 、長さ 1mの質量)	
断面積 cm ²	幅 (mm) × 厚さ (mm) × (1/100)	有効数字 4 けた の数値に丸める。
単位質量 kg/m	基本質量 (kg/cm ² ・m) × 断面積 (cm ²)	有効数字 3 けた の数値に丸める。
単位表面積 m ² /m	(幅 (mm) + 厚さ (mm)) × 2 × (1/1,000)	有効数字 4 けた の数値に丸める。
全表面積 (単位質量当り) m ² /kg	単位表面積 (m ² /m) / 単位質量 (kg/m)	有効数字 3 けた の数値に丸める。

(注) 平鋼の単位質量の計算は、JIS G 3194-2020 (熱間圧延平鋼の形状、寸法、質
量及びその許容差) による。また、ステンレス平鋼の単位質量の計算にも同規格
を準用する。

1-8-4 形鋼

形鋼の単位質量・全表面積の計算方法は、表 1-8-4 のとおりとする。

表 1-8-4 形鋼の単位質量・全表面積の計算方法

計算順序	計算方法	結果のけた数
基本質量 kg/cm ² ・m	材質別の基本質量は、表 1-8-7 を参照 (断面積 1cm ² 、長さ 1mの質量)	

計算順序	計算方法	結果のけた数
断面積 cm ²	次の式によって求め、計算値に 1/100 を乗ずる。 <ul style="list-style-type: none"> ・ 等辺山形鋼 $t(2A - t) + 0.215(r_1^2 - 2r_2^2)$ ・ 不等辺山形鋼 $t(A + B - t) + 0.215(r_1^2 - 2r_2^2)$ ・ 不等辺山形鋼 (ステンレスの場合) $t(A + B - t) + 0.215(r_1^2 - r_2^2 - r_3^2)$ ・ 不等辺不等厚山形鋼 $A t_1 + t_2(B - t_1) + 0.215(r_1^2 - r_2^2)$ ・ I 形鋼 $H t_1 + 2 t_2(B - t_1) + 0.615(r_1^2 - r_2^2)$ ・ 溝形鋼 $H t_1 + 2 t_2(B - t_1) + 0.349(r_1^2 - r_2^2)$ ・ 溝形鋼 (ステンレスの場合) $H t + 2 t(B - t) + 0.429(r_1^2 - r_2^2)$ ・ H 形鋼 $t_1(H - 2 t_2) + 2 B t_2 + 0.858 r^2$ ただし、寸法は (mm)	有効数字 4 けたの数値に丸める。
単位質量 kg/m	基本質量 (kg/cm ² ・m) × 断面積 (cm ²)	有効数字 3 けたの数値に丸める。 ただし、1,000kg を超えるものは、kg の整数値に丸める。
単位表面積 m ² /m	次の式によって求め、計算値に 1/1,000 を乗ずる。 <ul style="list-style-type: none"> ・ 等辺山形鋼 (X=90°) $4A - 0.429 r_1 - 0.858 r_2$ ・ 不等辺山形鋼 (X=90°) $2A + 2B - 0.429 r_1 - 0.858 r_2$ ・ 不等辺山形鋼 (X=90°) (ステンレスの場合) $2A + 2B - 0.429 r_1 - 0.429 r_2 - 0.429 r_3$ ・ I 形鋼 (X=98°) $2H + 3.738 B - 1.738 t_1 - 1.228 r_1 - 1.228 r_2$ ・ 溝形鋼 (X=95°) $2H + 3.834 B - 1.834 t_1 - 0.696 r_1 - 0.696 r_2$ ・ H 形鋼 (X=90°) $2H + 4B - 2 t_1 - 1.716 r$ ただし、寸法は (mm)	有効数字 4 けたの数値に丸める。
全表面積 (単位質量当り) m ² /kg	単位表面積 (m ² /m) / 単位質量 (kg/m)	有効数字 3 けたの数値に丸める。

- (注) 1 形鋼の単位質量の計算は、JIS G 3192-2021 (熱間圧延形鋼の形状、寸法、質量及びその許容差) による。
- 2 ステンレス形鋼の単位質量の計算は、JIS G 4317-2018 (熱間成形ステンレス鋼形鋼) による。
- 3 単位質量、単位表面積の計算式は、形鋼の寸法、角度が異なる場合は適用できない。

1-8-5 鋼 管

鋼管の単位質量・全表面積（外面）の計算方法は、表1-8-5のとおりとする。

表1-8-5 鋼管の単位質量・全表面積（外面）の計算方法

計算順序	計算方法	結果のけた数
基本質量 kg/mm・m ²	材質別の基本質量は、表1-8-7を参照 (厚さ1mm、面積1m ² の質量)	
単位質量 kg/m	基本質量：7.85(kg/mm・m ²)の鋼管の場合 $0.02466 \times t \times (D - t)$ ※ 基本質量：7.85(kg/mm・m ²)の角形鋼管 $0.0157 \times t \times (A + B - 3.287 \times t)$ 基本質量：7.93(kg/mm・m ²)のステンレス鋼管の場合 $0.02491 \times t \times (D - t)$ ※ 基本質量：7.98(kg/mm・m ²)のステンレス鋼管の場合 $0.02507 \times t \times (D - t)$ ※ 基本質量：7.80(kg/mm・m ²)のステンレス鋼管の場合 $0.02450 \times t \times (D - t)$ ※ t：管の厚さ(mm)、D：管の外径(mm)、 A：長辺(mm)、B：短辺(mm)	有効数字3けたの数値に丸める。
単位表面積 m ² /m	次の式によって求め、計算値に1/1,000を乗ずる。 鋼管の外面の場合 $3.1416 \times D$ 鋼管の内外面の場合 $6.284 \times (D - t)$ 角形鋼管の場合 $(A - 6 \times t) \times 2 + (B - 6 \times t) \times 2 + 6 \times t \times \pi$ t：管の厚さ(mm)、D：管の外径(mm)、 A：長辺(mm)、B：短辺(mm)	有効数字4けたの数値に丸める。
全表面積 (単位質量当り) m ² /kg	単位表面積(m ² /m) / 単位質量(kg/m)	有効数字3けたの数値に丸める。

(注) 1 鋼管の単位質量は、次の日本工業規格(JIS)による。

規格名称	規格番号	材料記号
一般構造用炭素鋼鋼管	G 3444-2021	STK
配管用炭素鋼鋼管	G 3452-2019	SGP
圧力配管用炭素鋼鋼管	G 3454-2019	STPG
配管用アーク溶接炭素鋼鋼管	G 3457-2020	STPY
一般構造用角形鋼管	G 3466-2021	STKR

2 ステンレス鋼管の単位質量は、次の日本工業規格(JIS)による。

規格名称	規格番号	材料記号
一般配管用ステンレス鋼鋼管	G 3448-2022	SUS - TPD
配管用ステンレス鋼鋼管	G 3459-2021	SUS - TP
配管用溶接大径ステンレス鋼鋼管	G 3468-2021	SUS - TPY

1-8-6 その他の鋼材（二次製品、非鉄金属含む）

棒鋼（丸鋼・角鋼）、鋼板、平鋼、形鋼、鋼管以外の鋼材（二次製品、非鉄金属含む）の単位質量・全表面積は、日本工業規格（JIS）に規定する計算方法によるものとする。
 なお、日本工業規格（JIS）に規定していない場合は、製造業者等の技術資料（カタログ等）によるものとする。

（注） 参考図書として、デザインデータブック（発行年月：2021年6月、発行所：（一社）日本橋梁建設協会）がある。

1-8-7 鋼材等の基本質量

鋼材等の単位質量の計算に使用する基本質量は、表1-8-7のとおりとする。

表1-8-7 鋼材の種類（材質）と基本質量

鋼材の種類（JIS番号）	適用	基本質量
SS（G 3101-2022）一般構造用圧延鋼材	鋼板、鋼帯	7.85 (kg/mm・m ²)
SM（G 3106-2022）溶接構造用圧延鋼板	棒鋼、平鋼、 形鋼	0.785 (kg/cm ² ・m)
SMA（G 3114-2022）溶接構造用耐候性熱間圧延鋼板		
SGD（G 3108-2021）みがき棒鋼用一般鋼材	棒鋼	0.785 (kg/cm ² ・m)
SR、SD（G 3112-2020）鉄筋コンクリート用棒鋼		
STK（G 3444-2021）一般構造用炭素鋼鋼材	鋼管	7.85 (kg/mm・m ²)
SGP（G 3452-2019）配管用炭素鋼鋼管		
STPG（G 3454-2019）圧力配管用炭素鋼鋼管		
STPY（G 3457-2020）配管用アーク溶接炭素鋼鋼管		
STKR（G 3466-2021）一般構造用角形鋼管	角形鋼管	7.85 (kg/mm・m ²)

鋼材の種類（JIS番号）	適用	種類（記号）	基本質量
SUS - B（G 4303-2021） ステンレス鋼棒	棒鋼、 平鋼、 形鋼	SUS304	0.793 (kg/cm ² ・m)
		SUS304N2	0.793 (kg/cm ² ・m)
SUS316		0.798 (kg/cm ² ・m)	
SUS403		0.775 (kg/cm ² ・m)	
SUS410		0.775 (kg/cm ² ・m)	
SUS420J1		0.775 (kg/cm ² ・m)	
SUS - HP（G 4304-2021） 熱間圧延ステンレス鋼板及び 熱間圧延ステンレス鋼帯	鋼板	SUS304	7.93 (kg/mm・m ²)
		SUS304N2	7.93 (kg/mm・m ²)
		SUS316	7.98 (kg/mm・m ²)
		SUS329J1	7.80 (kg/mm・m ²)
		SUS329J4L	7.80 (kg/mm・m ²)
		SUS403	7.75 (kg/mm・m ²)
SUS - TPD（G 3448-2022） 一般配管用ステンレス鋼鋼管 SUS - TP（G 3459-2021） 配管用ステンレス鋼管 SUS - TPY（G 3468-2021） 配管用溶接大径ステンレス鋼 鋼管	鋼管	SUS304	7.93 (kg/mm・m ²)
		SUS316	7.98 (kg/mm・m ²)
		SUS329J1	7.80 (kg/mm・m ²)

1-9 主要鋼材等の単位質量・全表面積

鋼構造物の数量算出に使用する主要鋼材の単位質量・全表面積は、次のとおりとする。

1-9-1 棒鋼

(1) 丸鋼、異形棒鋼 (SR、SGD、SD)

鋼材の種類	径 (mm)	単位質量 (kg/m)	全表面積 (m ² /kg)
丸 鋼 (SR) みがき棒鋼 (SGD)	5.5	0.187	0.0924
	6	0.222	0.0849
	7	0.302	0.0728
	8	0.395	0.0636
	9	0.499	0.0567
	10	0.617	0.0509
	11	0.746	0.0463
	12	0.888	0.0425
	13	1.04	0.0393
	14	1.21	0.0363
	16	1.58	0.0318
	18	2.00	0.0283
	19	2.23	0.0268
	20	2.47	0.0254
	22	2.98	0.0232
	24	3.55	0.0212
	25	3.85	0.0204
	27	4.49	0.0189
	28	4.83	0.0182
	30	5.55	0.0170
	32	6.31	0.0159
	33	6.71	0.0155
	36	7.99	0.0142
	38	8.90	0.0134
	39	9.38	0.0131
	42	10.9	0.0121
	45	12.5	0.0113
	46	13.0	0.0111
	48	14.2	0.0106
	50	15.4	0.0102
52	16.7	0.00978	
55	18.7	0.00924	
56	19.3	0.00911	
60	22.2	0.00849	

鋼材の種類	径 (mm)	単位質量 (kg/m)	全表面積 (m ² /kg)
丸 鋼 (SR) みがき棒鋼 (SGD)	64	25.3	0.00795
	65	26.0	0.00785
	68	28.5	0.00749
	70	30.2	0.00728
	75	34.7	0.00679
	80	39.5	0.00636
	85	44.5	0.00600
	90	49.9	0.00567
	95	55.6	0.00537
	100	61.7	0.00509
	110	74.6	0.00463
	120	88.8	0.00425
	130	104	0.00393
	140	121	0.00363
	150	139	0.00339
	160	158	0.00318
180	200	0.00283	
200	247	0.00254	

鋼材の種類	呼び名	公称直径 (mm)	単位質量 (kg/m)	全表面積 (m ² /kg)
異形棒鋼 (SD)	D4	4.23	0.110	0.121
	D5	5.29	0.173	0.0961
	D6	6.35	0.249	0.0801
	D8	7.94	0.389	0.0641
	D10	9.53	0.560	0.0535
	D13	12.7	0.995	0.0401
	D16	15.9	1.56	0.0320
	D19	19.1	2.25	0.0267
	D22	22.2	3.04	0.0229
	D25	25.4	3.98	0.0201
	D29	28.6	5.04	0.0178
	D32	31.8	6.23	0.0160
	D35	34.9	7.51	0.0146
	D38	38.1	8.95	0.0134
	D41	41.3	10.5	0.0124

鋼材の種類	呼び名	公称直径 (mm)	単位質量 (kg/m)	全表面積 (㎡/kg)
異形棒鋼 (SD)	D51	50.8	15.9	0.0100

(注) 棒鋼は、次の日本工業規格 (JIS) による。

規格名称	規格番号	材料記号
みがき棒鋼用一般鋼材	G 3108-2021	SGD
鉄筋コンクリート用棒鋼	G 3112-2020	SR、SD

(2) ステンレス棒鋼 (SUS-B)

鋼材の種類	径 (mm)	単位質量 (kg/m)	全表面積 (㎡/kg)
SUS304B SUS304N2B	9.0	0.505	0.0560
	10.0	0.623	0.0504
	11.0	0.754	0.0458
	12.0	0.897	0.0420
	13.0	1.05	0.0389
	14.0	1.22	0.0360
	16.0	1.59	0.0316
	17.0	1.80	0.0297
	18.0	2.02	0.0280
	19.0	2.25	0.0265
	20.0	2.49	0.0252
	22.0	3.01	0.0230
	24.0	3.59	0.0210
	25.0	3.89	0.0202
	26.0	4.21	0.0194
	28.0	4.88	0.0180
	30.0	5.61	0.0168
	32.0	6.38	0.0158
	34.0	7.20	0.0148
	35.0	7.63	0.0144
36.0	8.07	0.0140	
38.0	8.99	0.0133	
40.0	9.97	0.0126	
42.0	11.0	0.0120	
44.0	12.1	0.0114	
45.0	12.6	0.0112	
46.0	13.2	0.0109	
48.0	14.4	0.0105	

鋼材の種類	径 (mm)	単位質量 (kg/m)	全表面積 (m ² /kg)
SUS304B SUS304N2B	50.0	15.6	0.0101
	55.0	18.8	0.00919
	60.0	22.4	0.00842
	65.0	26.3	0.00776
	70.0	30.5	0.00721
	75.0	35.0	0.00673
	80.0	39.9	0.00630
	85.0	45.0	0.00593
	90.0	50.5	0.00560
	95.0	56.2	0.00531
	100.0	62.3	0.00504
	110.0	75.4	0.00458
	120.0	89.7	0.00420
	130.0	105	0.00389
	140.0	122	0.00360
	150.0	140	0.00337
	160.0	159	0.00316
	170.0	180	0.00297
	180.0	202	0.00280
	190.0	225	0.00265
200.0	249	0.00252	
SUS403B SUS410B SUS420J1B	9.0	0.493	0.0573
	10.0	0.609	0.0516
	11.0	0.736	0.0470
	12.0	0.877	0.0430
	13.0	1.03	0.0397
	14.0	1.19	0.0370
	16.0	1.56	0.0322
	17.0	1.76	0.0303
	18.0	1.97	0.0287
	19.0	2.20	0.0271
	20.0	2.44	0.0258
	22.0	2.95	0.0234
	24.0	3.51	0.0215
25.0	3.80	0.0207	
26.0	4.11	0.0199	

鋼材の種類	径 (mm)	単位質量 (kg/m)	全表面積 (m ² /kg)
SUS403B SUS410B SUS420J1B	28.0	4.77	0.0184
	30.0	5.48	0.0172
	32.0	6.23	0.0161
	34.0	7.04	0.0152
	35.0	7.46	0.0147
	36.0	7.89	0.0143
	38.0	8.79	0.0136
	40.0	9.74	0.0129
	42.0	10.7	0.0123
	44.0	11.8	0.0117
	45.0	12.3	0.0115
	46.0	12.9	0.0112
	48.0	14.0	0.0108
	50.0	15.2	0.0103
	55.0	18.4	0.00939
	60.0	21.9	0.00861
	65.0	25.7	0.00795
	70.0	29.8	0.00738
	75.0	34.2	0.00689
	80.0	39.0	0.00644
	85.0	44.0	0.00607
	90.0	49.3	0.00573
	95.0	54.9	0.00544
	100.0	60.9	0.00516
110.0	73.6	0.00470	
120.0	87.7	0.00430	
130.0	103	0.00397	
140.0	119	0.00370	
150.0	137	0.00344	
160.0	156	0.00322	
170.0	176	0.00303	
180.0	197	0.00287	
190.0	220	0.00271	
200.0	244	0.00258	

(注) ステンレス鋼棒は、次の日本工業規格 (JIS) による。

規格名称	規格番号	材料記号
ステンレス鋼棒	G 4303-2021	SUS - B

1-9-2 鋼板

(1) 鋼板 (SS、SM、SMA)

鋼材の種類	厚さ (mm)	単位質量 (kg/m ²)	全表面積 (m ² /kg)	鋼材の種類	厚さ (mm)	単位質量 (kg/m ²)	全表面積 (m ² /kg)
SS SM SMA	1.2	9.420	0.212	SS SM SMA	11.0	86.35	0.0232
	1.4	10.99	0.182		12.0	94.20	0.0212
	1.8	14.13	0.142		13.0	102.1	0.0196
	2.0	15.70	0.127		14.0	109.9	0.0182
	2.3	18.06	0.111		15.0	117.8	0.0170
	2.5	19.63	0.102		16.0	125.6	0.0159
	2.6	20.41	0.0980		17.0	133.5	0.0150
	2.8	21.98	0.0910		18.0	141.3	0.0142
	2.9	22.77	0.0878		19.0	149.2	0.0134
	3.0	23.55	0.0849		20.0	157.0	0.0127
	3.2	25.12	0.0796		22.0	172.7	0.0116
	3.5	27.48	0.0728		25.0	196.3	0.0102
	3.6	28.26	0.0708		28.0	219.8	0.00910
	4.0	31.40	0.0637		30.0	235.5	0.00849
	4.5	35.33	0.0566		32.0	251.2	0.00796
	5.0	39.25	0.0510		35.0	274.8	0.00728
	6.0	47.10	0.0425		38.0	298.3	0.00670
	7.0	54.95	0.0364		40.0	314.0	0.00637
	8.0	62.80	0.0318		45.0	353.3	0.00566
	9.0	70.65	0.0283		50.0	392.5	0.00510
10.0	78.50	0.0255					

(注) 鋼板は、次の日本工業規格 (JIS) による。

規格名称	規格番号	材料記号
一般構造用圧延鋼材	G 3101-2022	SS
溶接構造用圧延鋼材	G 3106-2022	SM
溶接構造用耐候性熱間圧延鋼材	G 3114-2022	SMA

(2) ステンレス鋼板 (SUS - HP (CP))

鋼材の種類	厚さ (mm)	単位質量 (kg/m ²)	全表面積 (m ² /kg)	鋼材の種類	厚さ (mm)	単位質量 (kg/m ²)	全表面積 (m ² /kg)
SUS304 SUS304N2	2.0	15.86	0.126	SUS329J1 SUS329J4L	2.0	15.60	0.128
	2.5	19.83	0.101		2.5	19.50	0.103
	3.0	23.79	0.0841		3.0	23.40	0.0855
	4.0	31.72	0.0631		4.0	31.20	0.0641
	5.0	39.65	0.0504		5.0	39.00	0.0513
	6.0	47.58	0.0420		6.0	46.80	0.0427
	7.0	55.51	0.0360		7.0	54.60	0.0366
	8.0	63.44	0.0315		8.0	62.40	0.0321
	9.0	71.37	0.0280		9.0	70.20	0.0285
	10.0	79.30	0.0252		10.0	78.00	0.0256
	12.0	95.16	0.0210		12.0	93.60	0.0214
	15.0	119.0	0.0168		15.0	117.0	0.0171
	20.0	158.6	0.0126		20.0	156.0	0.0128
	25.0	198.3	0.0101		25.0	195.0	0.0103
	30.0	237.9	0.00841		30.0	234.0	0.00855
	35.0	277.6	0.00721		35.0	273.0	0.00733
SUS316	2.0	15.96	0.125	SUS403 SUS410	2.0	15.50	0.125
	2.5	19.95	0.100		2.5	19.38	0.103
	3.0	23.94	0.0835		3.0	23.25	0.0860
	4.0	31.92	0.0627		4.0	31.00	0.0645
	5.0	39.90	0.0501		5.0	38.75	0.0516
	6.0	47.88	0.0418		6.0	46.50	0.0430
	7.0	55.86	0.0358		7.0	54.25	0.0369
	8.0	63.84	0.0313		8.0	62.00	0.0323
	9.0	71.82	0.0279		9.0	69.75	0.0287
	10.0	79.80	0.0251		10.0	77.50	0.0258
	12.0	95.76	0.0209		12.0	93.00	0.0215
	15.0	119.7	0.0167		15.0	116.3	0.0172
	20.0	159.6	0.0125		20.0	155.0	0.0129
	25.0	199.5	0.0100		25.0	193.8	0.0103
30.0	239.4	0.00835	30.0	232.5	0.00860		
35.0	279.3	0.00716	35.0	271.3	0.00737		

(注) ステンレス鋼板は、次の日本工業規格 (JIS) による。

規格名称	規格番号	材料記号
熱間圧延ステンレス鋼板及び鋼帯	G 4304-2021	SUS - HP

規格名称	規格番号	材料記号
冷間圧延ステンレス鋼板及び鋼帯	G 4305-2021	SUS - CP

1-9-3 縞鋼板【参考】

(1) 縞鋼板（無規格） SS400 相当品

鋼材の種類	厚さ (mm)	参考単位質量 (kg/m ²)	鋼材の種類	厚さ (mm)	参考単位質量 (kg/m ²)
無規格	2.3	19.77	無規格	8.0	64.51
	3.2	26.83		9.0	72.36
	4.5	37.04		12.0	95.91
	6.0	48.81			

(2) ステンレス縞鋼板 SUS304 相当品

鋼材の種類	厚さ (mm)	参考単位質量 (kg/m ²)	鋼材の種類	厚さ (mm)	参考単位質量 (kg/m ²)
SUS304	2.5	21.76	SUS304	4.0	33.65
	3.0	25.72		4.5	37.62
	3.5	29.69		6.0	49.51

1-9-4 平鋼

(1) 平鋼 (SS)

鋼材の種類	標準断面寸法		単位質量 (kg/m)	全表面積 (m ² /kg)
	厚さ (mm)	幅 (mm)		
SS	4.5	25	0.833	0.0668
	4.5	32	1.13	0.0646
	4.5	38	1.34	0.0634
	4.5	44	1.55	0.0626
	4.5	50	1.77	0.0616
	4.5	65	2.30	0.0604
	4.5	75	2.65	0.0600
	4.5	90	3.18	0.0594
	4.5	100	3.53	0.0592
	4.5	125	4.42	0.0586
	4.5	150	5.30	0.0583
	6	25	1.18	0.0525
	6	32	1.51	0.0503
	6	38	1.79	0.0492
	6	44	2.07	0.0483
	6	50	2.36	0.0475
	6	65	3.06	0.0464

鋼材の種類	標準断面寸法		単位質量 (kg/m)	全表面積 (m ² /kg)
	厚さ (mm)	幅 (mm)		
SS	6	75	3.53	0.0459
	6	90	4.24	0.0453
	6	100	4.71	0.0450
	6	125	5.89	0.0445
	6	150	7.07	0.0441
	6	180	8.48	0.0439
	6	200	9.42	0.0437
	6	230	10.8	0.0437
	6	250	11.8	0.0434
	6	280	13.2	0.0433
	6	300	14.1	0.0434
	8	25	1.57	0.0420
	8	32	2.01	0.0398
	8	38	2.39	0.0385
	8	44	2.76	0.0377
	8	50	3.14	0.0369
	8	65	4.08	0.0358
	8	75	4.71	0.0352
	8	90	5.65	0.0347
	8	100	6.28	0.0344
	8	125	7.85	0.0339
	8	150	9.42	0.0335
	8	180	11.3	0.0333
	8	200	12.6	0.0330
	8	230	14.4	0.0331
	8	250	15.7	0.0329
	8	280	17.6	0.0327
	8	300	18.8	0.0328
	8	350	22.0	0.0325
	8	400	25.1	0.0325
	9	25	1.77	0.0384
	9	32	2.26	0.0363
9	38	2.68	0.0351	
9	44	3.11	0.0341	
9	50	3.53	0.0334	
9	65	4.59	0.0322	

鋼材の種類	標準断面寸法		単位質量 (kg/m)	全表面積 (m ² /kg)
	厚さ (mm)	幅 (mm)		
SS	9	75	5.30	0.0317
	9	90	6.36	0.0311
	9	100	7.07	0.0308
	9	125	8.83	0.0304
	9	150	10.6	0.0300
	9	180	12.7	0.0298
	9	200	14.1	0.0296
	9	230	16.2	0.0295
	9	250	17.7	0.0293
	9	280	19.8	0.0292
	9	300	21.2	0.0292
	9	350	24.7	0.0291
	9	400	28.3	0.0289
	12	25	2.36	0.0314
	12	32	3.01	0.0292
	12	38	3.58	0.0279
	12	44	4.14	0.0271
	12	50	4.71	0.0263
	12	65	6.12	0.0252
	12	75	7.07	0.0246
	12	90	8.48	0.0241
	12	100	9.42	0.0238
	12	125	11.8	0.0232
	12	150	14.1	0.0230
	12	180	17.0	0.0226
	12	200	18.8	0.0226
	12	230	21.7	0.0223
	12	250	23.6	0.0222
	12	280	26.4	0.0221
	12	300	28.3	0.0220
	12	350	33.0	0.0219
	12	400	37.7	0.0219
	16	32	4.02	0.0239
	16	38	4.77	0.0226
16	44	5.53	0.0217	
16	50	6.28	0.0210	

鋼材の種類	標準断面寸法		単位質量 (kg/m)	全表面積 (m ² /kg)
	厚さ (mm)	幅 (mm)		
SS	16	65	8.16	0.0199
	16	75	9.42	0.0193
	16	90	11.3	0.0188
	16	100	12.6	0.0184
	16	125	15.7	0.0180
	16	150	18.8	0.0177
	16	180	22.6	0.0173
	16	200	25.1	0.0172
	16	230	28.9	0.0170
	16	250	31.4	0.0169
	16	280	35.2	0.0168
	16	300	37.7	0.0168
	16	350	44.0	0.0166
	16	400	50.2	0.0166
	16	450	56.5	0.0165
	16	500	62.8	0.0164
	19	38	5.67	0.0201
	19	44	6.56	0.0192
	19	50	7.46	0.0185
	19	65	9.69	0.0173
	19	75	11.2	0.0168
	19	90	13.4	0.0163
	19	100	14.9	0.0160
	19	125	18.6	0.0155
	19	150	22.4	0.0151
	19	180	26.8	0.0149
	19	200	29.8	0.0147
	19	230	34.3	0.0145
	19	250	37.3	0.0144
	19	280	41.8	0.0143
	19	300	44.7	0.0143
	19	350	52.2	0.0141
19	400	59.7	0.0140	
19	450	67.1	0.0140	
19	500	74.6	0.0139	
22	50	8.64	0.0167	

鋼材の種類	標準断面寸法		単位質量 (kg/m)	全表面積 (m ² /kg)
	厚さ (mm)	幅 (mm)		
SS	22	65	11.2	0.0155
	22	75	13.0	0.0149
	22	90	15.5	0.0145
	22	100	17.3	0.0141
	22	125	21.6	0.0136
	22	150	25.9	0.0133
	22	180	31.1	0.0130
	22	200	34.5	0.0129
	22	230	39.7	0.0127
	22	250	43.2	0.0126
	22	280	48.4	0.0125
	22	300	51.8	0.0124
	22	350	60.4	0.0123
	22	400	69.1	0.0122
	22	450	77.7	0.0121
	22	500	86.4	0.0121
	25	50	9.81	0.0153
	25	65	12.8	0.0141
	25	75	14.7	0.0136
	25	90	17.7	0.0130
	25	100	19.6	0.0128
	25	125	24.5	0.0122
	25	150	29.4	0.0119
	25	180	35.3	0.0116
	25	200	39.3	0.0115
	25	230	45.1	0.0113
	25	250	49.1	0.0112
	25	280	55.0	0.0111
	25	300	58.9	0.0110
	25	350	68.7	0.0109
	25	400	78.5	0.0108
	25	450	88.3	0.0108
25	500	98.1	0.0107	
28	75	16.5	0.0125	
28	90	19.8	0.0119	
28	100	22.0	0.0116	

鋼材の種類	標準断面寸法		単位質量 (kg/m)	全表面積 (m ² /kg)
	厚さ (mm)	幅 (mm)		
SS	28	125	27.5	0.0111
	28	150	33.0	0.0108
	28	180	39.6	0.0105
	28	200	44.0	0.0104
	28	230	50.6	0.0102
	28	250	55.0	0.0101
	28	280	61.5	0.0100
	28	300	65.9	0.0100
	28	350	76.9	0.00983
	28	400	87.9	0.00974
	28	450	98.9	0.00967
	28	500	110	0.00960
	32	75	18.8	0.0114
	32	90	22.6	0.0108
	32	100	25.1	0.0105
	32	125	31.4	0.0100
	32	150	37.7	0.00966
	32	230	57.8	0.00907
	32	250	62.8	0.00898
	32	280	70.3	0.00888
	32	300	75.4	0.00881
	32	350	87.9	0.00869
	32	400	100	0.00864
	32	450	113	0.00853
	32	500	126	0.00844
	36	75	21.2	0.0105
	36	90	25.4	0.00992
	36	100	28.3	0.00961
	36	125	35.3	0.00912
	36	150	42.4	0.00877
	36	180	50.9	0.00849
	36	200	56.5	0.00835
36	230	65.0	0.00818	
36	250	70.7	0.00809	
36	280	79.1	0.00799	
36	300	84.8	0.00792	

鋼材の種類	標準断面寸法		単位質量 (kg/m)	全表面積 (m ² /kg)
	厚さ (mm)	幅 (mm)		
SS	36	350	98.9	0.00781
	36	400	113	0.00772
	36	450	127	0.00765
	36	500	141	0.00760
	40	75	23.6	0.00975
	40	90	28.3	0.00919
	40	100	31.4	0.00892
	40	125	39.3	0.00840
	40	150	47.1	0.00807
	40	180	56.5	0.00779
	40	200	62.8	0.00764
	40	230	72.2	0.00748
	40	250	78.5	0.00739
	40	280	87.9	0.00728
	40	300	94.2	0.00722
	40	350	110	0.00709
	40	400	126	0.00698
	40	450	141	0.00695
	40	500	157	0.00688
	45	75	26.5	0.00906
	45	90	31.8	0.00849
	45	100	35.3	0.00822
	45	125	44.2	0.00769
	45	150	53.0	0.00736
	45	180	63.6	0.00708
	45	250	88.3	0.00668
	45	280	98.9	0.00657
	45	300	106	0.00651
	45	350	124	0.00637
	45	400	141	0.00631
45	450	159	0.00623	
45	500	177	0.00616	

(注) 平鋼は、次の日本工業規格 (JIS) による。

規格名称	規格番号	材料記号
熱間圧延平鋼の形状、寸法、質量及びその許容差	G 3194-2020	SS

(2) ステンレス平鋼 (SUS)

鋼材の種類	標準断面寸法		単位質量 (kg/m)	全表面積 (m ² /kg)
	厚さ (mm)	幅 (mm)		
SUS304	2	12	0.190	0.147
	2	16	0.254	0.142
	2	19	0.301	0.140
	2	20	0.317	0.139
	2	25	0.397	0.136
	2	30	0.476	0.134
	2	32	0.508	0.134
	2	38	0.603	0.133
	2	40	0.634	0.132
	2	50	0.793	0.131
	2.5	12	0.238	0.122
	2.5	16	0.317	0.117
	2.5	19	0.377	0.114
	2.5	20	0.397	0.113
	2.5	25	0.496	0.111
	2.5	30	0.595	0.109
	2.5	32	0.634	0.109
	2.5	38	0.753	0.108
	2.5	40	0.793	0.107
	2.5	50	0.991	0.106
	3	12	0.285	0.105
	3	16	0.381	0.100
	3	19	0.452	0.0973
	3	20	0.476	0.0966
	3	25	0.595	0.0941
	3	30	0.714	0.0924
	3	32	0.761	0.0920
	3	38	0.904	0.0907
	3	40	0.952	0.0903
	3	50	1.19	0.0891
4	12	0.381	0.0840	
4	16	0.508	0.0787	
4	19	0.603	0.0763	
4	20	0.634	0.0757	
4	25	0.793	0.0731	

鋼材の種類	標準断面寸法		単位質量 (kg/m)	全表面積 (m ² /kg)
	厚さ (mm)	幅 (mm)		
SUS304	4	30	0.952	0.0714
	4	32	1.02	0.0706
	4	38	1.21	0.0694
	4	40	1.27	0.0693
	4	50	1.59	0.0679
	5	12	0.476	0.0714
	5	16	0.634	0.0662
	5	19	0.753	0.0637
	5	20	0.793	0.0631
	5	25	0.991	0.0605
	5	30	1.19	0.0588
	5	32	1.27	0.0583
	5	38	1.51	0.0570
	5	40	1.59	0.0566
	5	50	1.98	0.0556
	5	65	2.58	0.0543
	6	12	0.571	0.0630
	6	16	0.761	0.0578
	6	19	0.904	0.0553
	6	20	0.952	0.0546
	6	25	1.19	0.0521
	6	30	1.43	0.0503
	6	32	1.52	0.0500
	6	38	1.81	0.0486
	6	40	1.90	0.0484
	6	50	2.38	0.0471
	6	65	3.09	0.0460
	6	75	3.57	0.0454
	6	100	4.76	0.0445
	7	12	0.666	0.0571
	7	16	0.888	0.0518
	7	19	1.05	0.0495
7	20	1.11	0.0486	
7	25	1.39	0.0460	
7	30	1.67	0.0443	
7	32	1.78	0.0438	

鋼材の種類	標準断面寸法		単位質量 (kg/m)	全表面積 (m ² /kg)
	厚さ (mm)	幅 (mm)		
SUS304	7	38	2.11	0.0427
	7	40	2.22	0.0423
	7	50	2.78	0.0410
	7	65	3.61	0.0399
	7	75	4.16	0.0394
	7	100	5.55	0.0386
	8	12	0.761	0.0526
	8	16	1.02	0.0471
	8	19	1.21	0.0446
	8	20	1.27	0.0441
	8	25	1.59	0.0415
	8	30	1.90	0.0400
	8	32	2.03	0.0394
	8	38	2.41	0.0382
	8	40	2.54	0.0378
	8	50	3.17	0.0366
	8	65	4.12	0.0354
	9	16	1.14	0.0439
	9	19	1.36	0.0412
	9	20	1.43	0.0406
	9	25	1.78	0.0382
	9	30	2.14	0.0364
	9	32	2.28	0.0360
	9	38	2.71	0.0347
	9	40	2.85	0.0344
	9	50	3.57	0.0331
	9	65	4.64	0.0319
	9	75	5.35	0.0314
	9	100	7.14	0.0305
	10	16	1.27	0.0409
	10	19	1.51	0.0384
	10	20	1.59	0.0377
10	25	1.98	0.0354	
10	30	2.38	0.0336	
10	32	2.54	0.0331	
10	38	3.01	0.0319	

鋼材の種類	標準断面寸法		単位質量 (kg/m)	全表面積 (m ² /kg)
	厚さ (mm)	幅 (mm)		
SUS304	10	40	3.17	0.0315
	10	50	3.97	0.0302
	10	65	5.15	0.0291
	10	75	5.95	0.0286
	10	100	7.93	0.0277
	12	19	1.81	0.0343
	12	20	1.90	0.0337
	12	25	2.38	0.0311
	12	30	2.85	0.0295
	12	32	3.05	0.0289
	12	38	3.62	0.0276
	12	40	3.81	0.0273
	12	50	4.76	0.0261
	12	65	6.19	0.0249
	12	75	7.14	0.0244
	12	100	9.52	0.0235
	15	25	2.97	0.0269
	15	30	3.57	0.0252
	15	32	3.81	0.0247
	15	38	4.52	0.0235
	15	40	4.76	0.0231
	15	50	5.95	0.0218
	15	65	7.73	0.0207
	15	75	8.92	0.0202
	15	100	11.9	0.0193
	20	25	3.97	0.0227
	20	30	4.76	0.0210
	20	32	5.08	0.0205
	20	38	6.03	0.0192
	20	40	6.34	0.0189
	20	50	7.93	0.0177
	20	65	10.3	0.0165
20	75	11.9	0.0160	
20	100	15.9	0.0151	
25	32	6.34	0.0180	
25	38	7.53	0.0167	

鋼材の種類	標準断面寸法		単位質量 (kg/m)	全表面積 (m ² /kg)
	厚さ (mm)	幅 (mm)		
SUS304	25	40	7.93	0.0164
	25	50	9.91	0.0151
	25	65	12.9	0.0140
	25	75	14.9	0.0134
	25	100	19.8	0.0126
	30	32	7.61	0.0163
	30	38	9.04	0.0150
	30	40	9.52	0.0147
	30	50	11.9	0.0134
	30	65	15.5	0.0123
	30	75	17.8	0.0118
	30	100	23.8	0.0109
	35	32	8.88	0.0151
	35	38	10.5	0.0139
	35	40	11.1	0.0135
	35	50	13.9	0.0122
	35	65	18.0	0.0111
	35	75	20.8	0.0106
	35	100	27.8	0.00971

(注) ステンレス平鋼は、次の日本工業規格 (JIS) による。

規格名称	規格番号	材料記号
冷間圧延ステンレス鋼板及び鋼帯の形状、寸法、質量及びその許容差	G 4304-2021	SUS-CP
熱間圧延ステンレス鋼板及び鋼帯の形状、寸法、質量及びその許容差	G 4305-2021	SUS-HP

1-9-5 形 鋼

(1) 形鋼 (SS、SM、SMA)

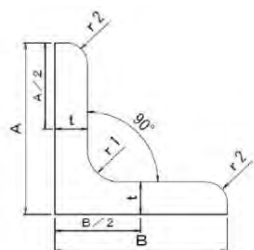

鋼材の 種類	寸 法 (mm)				単位質量 (kg/m)	全表面積 (m ² /kg)
	A × B	t	r ₁	r ₂		
等辺山形鋼 (SS、SM、SMA) JIS	25 × 25	3	4	2	1.12	0.0862
	30 × 30	3	4	2	1.36	0.0857
	40 × 40	3	4.5	2	1.83	0.0855
	40 × 40	5	4.5	3	2.95	0.0527
	45 × 45	4	6.5	3	2.74	0.0637
	45 × 45	5	6.5	3	3.38	0.0517
	50 × 50	4	6.5	3	3.06	0.0636
	50 × 50	5	6.5	3	3.77	0.0516
	50 × 50	6	6.5	4.5	4.43	0.0437
	60 × 60	4	6.5	3	3.68	0.0638
	60 × 60	5	6.5	3	4.55	0.0516
	65 × 65	5	8.5	3	5.00	0.0508
	65 × 65	6	8.5	4	5.91	0.0428
	65 × 65	8	8.5	6	7.66	0.0328
	70 × 70	6	8.5	4	6.38	0.0428
	75 × 75	6	8.5	4	6.85	0.0428
	75 × 75	9	8.5	6	10.0	0.0292
	75 × 75	12	8.5	6	13.0	0.0224
	80 × 80	6	8.5	4	7.32	0.0427
	90 × 90	6	10	5	8.28	0.0424
	90 × 90	7	10	5	9.59	0.0366
	90 × 90	10	10	7	13.3	0.0263
	90 × 90	13	10	7	17.0	0.0206
	100 × 100	7	10	5	10.7	0.0366
100 × 100	10	10	7	14.9	0.0262	
100 × 100	13	10	7	19.1	0.0204	
120 × 120	8	12	5	14.7	0.0320	

鋼材の 種類	寸 法 (mm)				単位質量 (kg/m)	全表面積 (m ² /kg)
	A × B	t	r ₁	r ₂		
等辺山形鋼 (SS、SM、SMA) JIS	130 × 130	9	12	6	17.9	0.0285
	130 × 130	12	12	8.5	23.4	0.0217
	130 × 130	15	12	8.5	28.8	0.0176
	150 × 150	12	14	7	27.3	0.0215
	150 × 150	15	14	10	33.6	0.0174
	150 × 150	19	14	10	41.9	0.0140
	175 × 175	12	15	11	31.8	0.0215
	175 × 175	15	15	11	39.4	0.0174
	200 × 200	15	17	12	45.3	0.0173
	200 × 200	20	17	12	59.7	0.0131
	200 × 200	25	17	12	73.6	0.0106
	250 × 250	25	24	12	93.7	0.0105
	250 × 250	35	24	18	128	0.00761

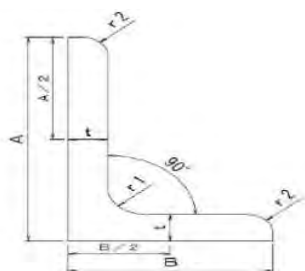

鋼材の 種類	寸 法 (mm)				単位質量 (kg/m)	全表面積 (m ² /kg)
	A × B	t	r ₁	r ₂		
不等辺山形鋼 (SS、SM、SMA) JIS	90 × 75	9	8.5	6	11.0	0.0292
	100 × 75	7	10	5	9.32	0.0366
	100 × 75	10	10	7	13.0	0.0261
	125 × 75	7	10	5	10.7	0.0366
	125 × 75	10	10	7	14.9	0.0262
	125 × 75	13	10	7	19.1	0.0204
	125 × 90	10	10	7	16.1	0.0261
	125 × 90	13	10	7	20.6	0.0204
	150 × 90	9	12	6	16.4	0.0286
	150 × 90	12	12	8.5	21.5	0.0217
	150 × 100	9	12	6	17.1	0.0286
	150 × 100	12	12	8.5	22.4	0.0216
	150 × 100	15	12	8.5	27.7	0.0176

鋼材の 種類	寸 法 (mm)					単位質量 (kg/m)	全表面積 (m ² /kg)
	A × B	t ₁	t ₂	r ₁	r ₂		
不等辺不等厚 山形鋼 (SS、SM、SMA) JIS	200 × 90	9	14	14	7	23.2	0.0245
	250 × 90	10	15	17	8.5	29.3	0.0227
	250 × 90	12	16	17	8.5	33.6	0.0198
	300 × 90	11	16	19	9.5	36.1	0.0212
	300 × 90	13	17	19	9.5	41.2	0.0185
	350 × 100	12	17	22	11	45.1	0.0195
	400 × 100	13	18	24	12	53.6	0.0183

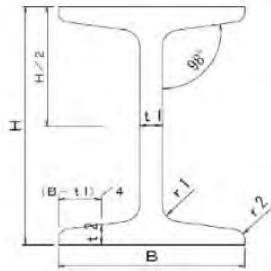

鋼材の 種類	寸 法 (mm)					単位質量 (kg/m)	全表面積 (m ² /kg)
	H × B	t ₁	t ₂	r ₁	r ₂		
I 形鋼 (SS、SM、SMA) JIS	100 × 75	5	8	7	3.5	12.9	0.0356
	125 × 75	5.5	9.5	9	4.5	16.1	0.0313
	150 × 75	5.5	9.5	9	4.5	17.1	0.0324
	150 × 125	8.5	14	13	6.5	36.2	0.0201
	180 × 100	6	10	10	5	23.6	0.0299
	200 × 100	7	10	10	5	26.0	0.0286
	200 × 150	9	16	15	7.5	50.4	0.0182
	250 × 125	7.5	12.5	12	6	38.3	0.0243
	250 × 125	10	19	21	10.5	55.5	0.0164
	300 × 150	8	13	12	6	48.3	0.0233
	300 × 150	10	18.5	19	9.5	65.5	0.0169
	300 × 150	11.5	22	23	11.5	76.8	0.0143
	350 × 150	9	15	13	6.5	58.5	0.0209
	350 × 150	12	24	25	12.5	87.2	0.0137
	400 × 150	10	18	17	8.5	72.0	0.0182
	400 × 150	12.5	25	27	13.5	95.8	0.0135
	450 × 175	11	20	19	9.5	91.7	0.0164
	450 × 175	13	26	27	13.5	115	0.0129
	600 × 190	13	25	25	12.5	133	0.0138
	600 × 190	16	35	38	19	176	0.0103

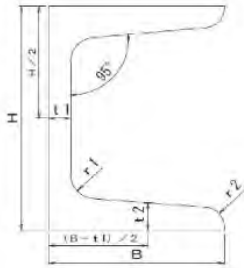

鋼材の種類	寸 法 (mm)					単位質量 (kg/m)	全表面積 (m ² /kg)
	H × B	t ₁	t ₂	r ₁	r ₂		
溝形鋼 (SS、SM、SMA) JIS	75 × 40	5	7	8	4	6.92	0.0413
	100 × 50	5	7.5	8	4	9.36	0.0400
	125 × 65	6	8	8	4	13.4	0.0358
	150 × 75	6.5	10	10	5	18.6	0.0304
	150 × 75	9	12.5	15	7.5	24.0	0.0231
	180 × 75	7	10.5	11	5.5	21.4	0.0291
	200 × 80	7.5	11	12	6	24.6	0.0277
	200 × 90	8	13.5	14	7	30.3	0.0236
	250 × 90	9	13	14	7	34.6	0.0235
	250 × 90	11	14.5	17	8.5	40.2	0.0201
	300 × 90	9	13	14	7	38.1	0.0240
	300 × 90	10	15.5	19	9.5	43.8	0.0207
	300 × 90	12	16	19	9.5	48.6	0.0186
	380 × 100	10.5	16	18	9	54.5	0.0203
	380 × 100	13	16.5	18	9	62.0	0.0178
380 × 100	13	20	24	12	67.3	0.0163	

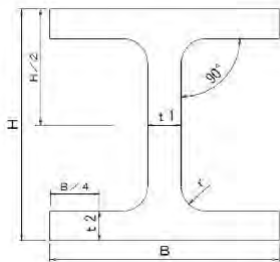

鋼材の 種類	寸 法 (mm)				単位質量 (kg/m)	全表面積 (m ² /kg)
	H × B	t ₁	t ₂	r		
H形鋼 (SS、SM、SMA) JIS	100 × 50	5	7	8	9.30	0.0405
	100 × 100	6	8	8	16.9	0.0340
	125 × 60	6	8	8	13.1	0.0354
	125 × 125	6.5	9	8	23.6	0.0306
	150 × 75	5	7	8	14.0	0.0412
	148 × 100	6	9	8	20.7	0.0324

鋼材の 種類	寸 法 (mm)				単位質量 (kg/m)	全表面積 (m ² /kg)
	H × B	t ₁	t ₂	r		
H形鋼 (SS、SM、SMA) JIS	150 × 150	7	10	8	31.1	0.0280
	175 × 90	5	8	8	18.0	0.0381
	175 × 175	7.5	11	13	40.4	0.0251
	200 × 100	5.5	8	8	20.9	0.0371
	194 × 150	6	9	8	29.9	0.0322
	200 × 200	8	12	13	49.9	0.0233
	250 × 125	6	9	8	29.0	0.0336
	244 × 175	7	11	13	43.6	0.0264
	250 × 250	9	14	13	71.8	0.0203
	300 × 150	6.5	9	13	36.7	0.0317
	294 × 200	8	12	13	55.8	0.0242
	300 × 300	10	15	13	93.0	0.0189
	350 × 175	7	11	13	49.4	0.0276
	340 × 250	9	14	13	78.1	0.0210
	350 × 350	12	19	13	135	0.0152
	400 × 200	8	13	13	65.4	0.0239
	390 × 300	10	16	13	105	0.0185
	400 × 400	13	21	22	172	0.0136
	450 × 200	9	14	13	74.9	0.0222
	440 × 300	11	18	13	121	0.0168
	500 × 200	10	16	13	88.2	0.0199
	488 × 300	11	18	13	125	0.0171
	600 × 200	11	17	13	103	0.0190
	588 × 300	12	20	13	147	0.0159
	700 × 300	13	24	18	182	0.0140
	800 × 300	14	26	18	207	0.0132
900 × 300	16	28	18	240	0.0122	

(注) 形鋼は、次の日本工業規格 (J I S) による。

規格名称	規格番号	材料記号
熱間圧延形鋼の形状、寸法、質量及びその許容差	G 3192-2021	SS

ステンレス形鋼 (SUS)

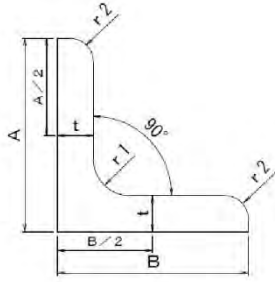

鋼材の種類	寸 法 (mm)				単位質量 (kg/m)	全表面積 (m ² /kg)
	A × B	t	r ₁	r ₂		
等辺山形鋼 (SUS304) JIS	20 × 20	3.0	4.0	2.0	0.894	0.0856
	25 × 25	3.0	4.0	2.0	1.13	0.0855
	25 × 25	4.0	4.0	3.0	1.46	0.0656
	30 × 30	3.0	4.0	2.0	1.37	0.0851
	30 × 30	4.0	4.0	3.0	1.77	0.0654
	30 × 30	5.0	4.0	3.0	2.18	0.0531
	30 × 30	6.0	4.0	4.0	2.54	0.0452
	40 × 40	3.0	4.5	2.0	1.85	0.0845
	40 × 40	4.0	4.5	3.0	2.41	0.0645
	40 × 40	5.0	4.5	3.0	2.98	0.0522
	40 × 40	6.0	4.5	4.0	3.50	0.0442
	50 × 50	4.0	6.5	3.0	3.09	0.0630
	50 × 50	5.0	6.5	3.0	3.81	0.0511
	50 × 50	6.0	6.5	4.5	4.48	0.0432
	60 × 60	5.0	6.5	3.0	4.60	0.0510
	60 × 60	6.0	6.5	4.0	5.44	0.0430
	65 × 65	5.0	8.5	3.0	5.05	0.0503
	65 × 65	6.0	8.5	4.0	5.97	0.0424
	65 × 65	7.0	8.5	5.0	6.87	0.0367
	65 × 65	8.0	8.5	6.0	7.74	0.0325
	70 × 70	6.0	8.5	4.0	6.44	0.0424
	70 × 70	7.0	8.5	5.0	7.42	0.0367
	70 × 70	8.0	8.5	6.0	8.37	0.0324
	75 × 75	6.0	8.5	4.0	6.92	0.0423
	75 × 75	7.0	8.5	5.0	7.98	0.0366
	75 × 75	8.0	8.5	6.0	9.01	0.0323
	75 × 75	9.0	8.5	6.0	10.1	0.0288
	80 × 80	6.0	8.5	4.0	7.40	0.0423
80 × 80	7.0	8.5	5.0	8.53	0.0366	

鋼材の種類	寸 法 (mm)				単位質量 (kg/m)	全表面積 (m ² /kg)
	A × B	t	r ₁	r ₂		
等辺山形鋼 (SUS304) JIS	80 × 80	8.0	8.5	6.0	9.64	0.0323
	80 × 80	9.0	8.5	6.0	10.8	0.0288
	90 × 90	8.0	10.0	6.0	11.0	0.0319
	90 × 90	9.0	10.0	6.0	12.3	0.0285
	90 × 90	10.0	10.0	7.0	13.5	0.0259
	100 × 100	8.0	10.0	6.0	12.2	0.0320
	100 × 100	9.0	10.0	6.0	13.7	0.0285
	100 × 100	10.0	10.0	7.0	15.1	0.0258
	125 × 125	8.0	10.0	6.0	15.4	0.0319
	125 × 125	9.0	10.0	6.0	17.2	0.0285
	125 × 125	10.0	10.0	7.0	19.0	0.0258
	125 × 125	12.0	10.0	7.0	22.6	0.0217
	125 × 125	15.0	10.0	7.0	28.0	0.0175
	130 × 130	12.0	12.0	7.0	23.7	0.0215
	150 × 150	9.0	12.0	6.0	20.9	0.0282
	150 × 150	10.0	12.0	7.0	23.1	0.0255
	150 × 150	12.0	12.0	7.0	27.5	0.0214
	150 × 150	15.0	12.0	10.0	33.8	0.0173

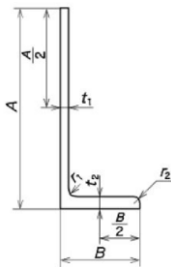

鋼材の種類	寸 法 (mm)					単位質量 (kg/m)	全表面積 (m ² /kg)
	A × B	t	r ₁	r ₂	r ₃		
不等辺山形鋼 (SUS304) JIS	45 × 30	4.0	4.5	2.0	2.0	2.27	0.0777
	75 × 50	6.0	8.5	4.0	4.0	5.73	0.0511
	75 × 50	7.0	8.5	5.0	5.0	6.59	0.0443
	100 × 75	6.0	10.0	5.0	5.0	8.13	0.0481
	100 × 75	9.0	10.0	6.0	6.0	11.9	0.0328
	125 × 75	6.0	10.0	5.0	5.0	9.32	0.0527
	125 × 75	9.0	10.0	6.0	6.0	13.7	0.0358
	150 × 90	9.0	10.0	6.0	6.0	16.5	0.0358
	150 × 90	12.0	10.0	6.0	6.0	21.7	0.0272

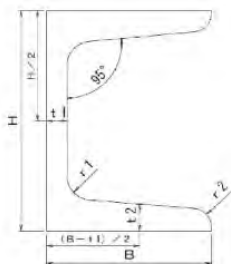

鋼材の種類	寸 法 (mm)				単位質量 (kg/m)	全表面積 (m ² /kg)
	H × B	t	r ₁	r ₂		
溝形鋼 (SUS304) JIS	40 × 20	3	3	4	1.74	0.0841
	50 × 25	3	3	4	2.21	0.0839
	80 × 40	5	5	4.5	5.96	0.0499
	100 × 50	4	4	6.5	6.00	0.0629
	100 × 50	5	5	6.5	7.47	0.0501
	100 × 50	6	6	6.5	8.92	0.0417
	130 × 65	6	6	8.5	11.7	0.0417
	150 × 75	6	6	8.5	13.6	0.0417
	150 × 75	9	9	8.5	20.2	0.0277
	200 × 100	10	10	10	30.1	0.0250

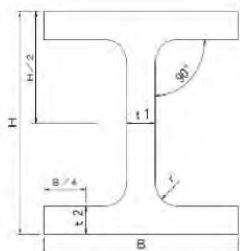

鋼材の種類	寸 法 (mm)				単位質量 (kg/m)	全表面積 (m ² /kg)
	H × B	t ₁	t ₂	r		
H形鋼 (SUS304) JIS	50 × 50	4.0	4.0	6.0	4.75	0.0593
	100 × 100	6.0	8.0	8.0	17.1	0.0336
	125 × 125	6.5	9.0	8.0	23.8	0.0304
	148 × 100	6.0	9.0	8.0	20.9	0.0321
	150 × 150	7.0	10.0	8.0	31.4	0.0278
	200 × 100	5.5	8.0	8.0	21.1	0.0367
	200 × 200	8.0	12.0	13.0	50.4	0.0231
	200 × 125	6.0	9.0	8.0	29.3	0.0333
	250 × 250	9.0	14.0	13.0	72.5	0.0201

(注) ステンレス形鋼は、次の日本工業規格 (JIS) による。

規格名称	規格番号	材料記号
熱間成形ステンレス鋼形鋼	G 4317-2018	SUS

1-9-6 鋼 管

(1) 鋼管 (STK)

鋼材の 種類	外 径 (mm)	厚さ (mm)	単位質量 (kg/m)	外面表面積 (㎡/kg)
一般構造用炭素鋼 鋼管 (STK) JIS	21.7	2.0	0.972	0.0701
	27.2	2.0	1.24	0.0689
	27.2	2.3	1.41	0.0606
	34.0	2.3	1.80	0.0593
	42.7	2.3	2.29	0.0586
	42.7	2.5	2.48	0.0541
	48.6	2.3	2.63	0.0581
	48.6	2.5	2.84	0.0538
	48.6	2.8	3.16	0.0483
	48.6	3.2	3.58	0.0427
	60.5	2.3	3.30	0.0576
	60.5	3.2	4.52	0.0421
	60.5	4.0	5.57	0.0341
	76.3	2.8	5.08	0.0472
	76.3	3.2	5.77	0.0415
	76.3	4.0	7.13	0.0336
	89.1	2.8	5.96	0.0470
	89.1	3.2	6.78	0.0413
	101.6	3.2	7.77	0.0411
	101.6	4.0	9.63	0.0331
	101.6	5.0	11.9	0.0268
	114.3	3.2	8.77	0.0409
	114.3	3.5	9.56	0.0376
	114.3	4.5	12.2	0.0294
	139.8	3.6	12.1	0.0363
	139.8	4.0	13.4	0.0328
	139.8	4.5	15.0	0.0293
	139.8	6.0	19.8	0.0222
	165.2	4.5	17.8	0.0292
	165.2	5.0	19.8	0.0262
165.2	6.0	23.6	0.0220	
165.2	7.1	27.7	0.0187	
190.7	4.5	20.7	0.0289	

鋼材の 種類	外 径 (mm)	厚さ (mm)	単位質量 (kg/m)	外面表面積 (m ² /kg)
一般構造用炭素鋼 鋼管 (STK) JIS	190.7	5.3	24.2	0.0248
	190.7	6.0	27.3	0.0219
	190.7	7.0	31.7	0.0189
	190.7	8.2	36.9	0.0162
	216.3	4.5	23.5	0.0289
	216.3	5.8	30.1	0.0226
	216.3	6.0	31.1	0.0218
	216.3	7.0	36.1	0.0188
	216.3	8.0	41.1	0.0165
	216.3	8.2	42.1	0.0161
	267.4	6.0	38.7	0.0217
	267.4	6.6	42.4	0.0198
	267.4	7.0	45.0	0.0187
	267.4	8.0	51.2	0.0164
	267.4	9.0	57.4	0.0146
	267.4	9.3	59.2	0.0142
	318.5	6.0	46.2	0.0217
	318.5	6.9	53.0	0.0189
	318.5	8.0	61.3	0.0163
	318.5	9.0	68.7	0.0146
	318.5	10.3	78.3	0.0128
	355.6	6.4	55.1	0.0203
	355.6	7.9	67.7	0.0165
	355.6	9.0	76.9	0.0145
	355.6	9.5	81.1	0.0138
	355.6	12.0	102	0.0110
	355.6	12.7	107	0.0104
	406.4	7.9	77.6	0.0165
	406.4	9.0	88.2	0.0145
	406.4	9.5	93.0	0.0137
	406.4	12.0	117	0.0109
	406.4	12.7	123	0.0104
	406.4	16.0	154	0.00829
406.4	19.0	182	0.00702	
457.2	9.0	99.5	0.0144	

鋼材の 種類	外 径 (mm)	厚さ (mm)	単位質量 (kg/m)	外面表面積 (m ² /kg)
一般構造用炭素鋼 鋼管 (STK) JIS	457.2	9.5	105	0.0137
	457.2	12.0	132	0.0109
	457.2	12.7	139	0.0103
	457.2	16.0	174	0.00825
	457.2	19.0	205	0.00700
	500.0	9.0	109	0.0144
	500.0	12.0	144	0.0109
	500.0	14.0	168	0.00935
	508.0	7.9	97.4	0.0164
	508.0	9.0	111	0.0144
	508.0	9.5	117	0.0136
	508.0	12.0	147	0.0109
	508.0	12.7	155	0.0103
	508.0	14.0	171	0.00933
	508.0	16.0	194	0.00823
	508.0	19.0	229	0.00697
	508.0	22.0	264	0.00605
	558.8	9.0	122	0.0144
	558.8	12.0	162	0.0108
	558.8	16.0	214	0.00821
	558.8	19.0	253	0.00694
	558.8	22.0	291	0.00603
	600.0	9.0	131	0.0144
	600.0	12.0	174	0.0108
	600.0	14.0	202	0.00933
	600.0	16.0	230	0.00820
	609.6	9.0	133	0.0144
	609.6	9.5	141	0.0136
	609.6	12.0	177	0.0108
	609.6	12.7	187	0.0102
	609.6	14.0	206	0.00930
	609.6	16.0	234	0.00818
	609.6	19.0	277	0.00691
609.6	22.0	319	0.00600	
700.0	9.0	153	0.0144	

鋼材の種類	外径 (mm)	厚さ (mm)	単位質量 (kg/m)	外面表面積 (m ² /kg)
一般構造用炭素鋼 鋼管 (STK) JIS	700.0	12.0	204	0.0108
	700.0	14.0	237	0.00928
	700.0	16.0	270	0.00814
	711.2	9.0	156	0.0143
	711.2	12.0	207	0.0108
	711.2	14.0	241	0.00927
	711.2	16.0	274	0.00815
	711.2	19.0	324	0.00690
	711.2	22.0	374	0.00597
	812.8	9.0	178	0.0143
	812.8	12.0	237	0.0108
	812.8	14.0	276	0.00925
	812.8	16.0	314	0.00813
	812.8	19.0	372	0.00686
	812.8	22.0	429	0.00595
	914.4	12.0	267	0.0108
	914.4	14.0	311	0.00924
	914.4	16.0	354	0.00812
	914.4	19.0	420	0.00684
	914.4	22.0	484	0.00594
1,016.0	12.0	297	0.0107	
1,016.0	14.0	346	0.00923	
1,016.0	16.0	395	0.00808	
1,016.0	19.0	467	0.00684	
1,016.0	22.0	539	0.00592	

(2) 鋼管 (SGP、STPG)

鋼材の種類	呼び方		外径 (mm)	厚さ (mm)	単位質量 (kg/m)	外面表面積 (m ² /kg)
	A	B				
配管用炭素鋼鋼管 (SGP) JIS	6	1/8	10.5	2.0	0.419	0.0787
	8	1/4	13.8	2.3	0.652	0.0665
	10	3/8	17.3	2.3	0.851	0.0639
	15	1/2	21.7	2.8	1.31	0.0520
	20	3/4	27.2	2.8	1.68	0.0509
	25	1	34.0	3.2	2.43	0.0440
	32	1 1/4	42.7	3.5	3.38	0.0397

鋼材の種類	呼び方		外 径 (mm)	厚 さ (mm)	単 位 質 量 (kg/m)	外 面 表 面 積 (m ² /kg)
	A	B				
圧力配管用 炭素鋼鋼管 (STPG、Sch10S) JIS	40	1 1/2	48.6	3.5	3.89	0.0393
	50	2	60.5	3.8	5.31	0.0358
	65	2 1/2	76.3	4.2	7.47	0.0321
	80	3	89.1	4.2	8.79	0.0318
	90	3 1/2	101.6	4.2	10.1	0.0316
	100	4	114.3	4.5	12.2	0.0294
	125	5	139.8	4.5	15.0	0.0293
	150	6	165.2	5.0	19.8	0.0262
	175	7	190.7	5.3	24.2	0.0248
	200	8	216.3	5.8	30.1	0.0226
	225	9	241.8	6.2	36.0	0.0211
	250	10	267.4	6.6	42.4	0.0198
	300	12	318.5	6.9	53.0	0.0189
	350	14	355.6	7.9	67.7	0.0165
	400	16	406.4	7.9	77.6	0.0165
	450	18	457.2	7.9	87.5	0.0164
	500	20	508.0	7.9	97.4	0.0164
	350	14	355.6	6.4	55.1	0.0203
	400	16	406.4	6.4	63.1	0.0202
	450	18	457.2	6.4	71.2	0.0202
	500	20	508.0	6.4	79.2	0.0202
	550	22	558.8	6.4	87.2	0.0201
	600	24	609.6	6.4	95.2	0.0201
650	26	660.4	7.9	127	0.0163	
圧力配管用 炭素鋼鋼管 (STPG、Sch20S) JIS	50	2	60.5	3.2	4.52	0.0421
	65	2 1/2	76.3	4.5	7.97	0.0301
	80	3	89.1	4.5	9.39	0.0298
	90	3 1/2	101.6	4.5	10.8	0.0296
	100	4	114.3	4.9	13.2	0.0272
	125	5	139.8	5.1	16.9	0.0260
	150	6	165.2	5.5	21.7	0.0239
	200	8	216.3	6.4	33.1	0.0205
	250	10	267.4	6.4	41.2	0.0204
	300	12	318.5	6.4	49.3	0.0203
	350	14	355.6	7.9	67.7	0.0165
	400	16	406.4	7.9	77.6	0.0165

鋼材の種類	呼び方		外 径 (mm)	厚 さ (mm)	単 位 質 量 (kg/m)	外 面 表 面 積 (m ² /kg)
	A	B				
圧力配管用 炭素鋼鋼管 (STPG、Sch30S) JIS	450	18	457.2	7.9	87.5	0.0164
	500	20	508.0	9.5	117	0.0136
	550	22	558.8	9.5	129	0.0136
	600	24	609.6	9.5	141	0.0136
	650	26	660.4	12.7	203	0.0102
	200	8	216.3	7.0	36.1	0.0188
	250	10	267.4	7.8	49.9	0.0168
	300	12	318.5	8.4	64.2	0.0156
	350	14	355.6	9.5	81.1	0.0138
	400	16	406.4	9.5	93.0	0.0137
	450	18	457.2	11.1	122	0.0118
	500	20	508.0	12.7	155	0.0103
	550	22	558.8	12.7	171	0.0103
	600	24	609.6	14.3	210	0.00912
	圧力配管用 炭素鋼鋼管 (STPG、Sch40S) JIS	6	1/8	10.5	1.7	0.369
8		1/4	13.8	2.2	0.629	0.0689
10		3/8	17.3	2.3	0.851	0.0639
15		1/2	21.7	2.8	1.31	0.0520
20		3/4	27.2	2.9	1.74	0.0491
25		1	34.0	3.4	2.57	0.0416
32		1 1/4	42.7	3.6	3.47	0.0386
40		1 1/2	48.6	3.7	4.10	0.0372
50		2	60.5	3.9	5.44	0.0349
65		2 1/2	76.3	5.2	9.12	0.0263
80		3	89.1	5.5	11.3	0.0248
90		3 1/2	101.6	5.7	13.5	0.0236
100		4	114.3	6.0	16.0	0.0224
125		5	139.8	6.6	21.7	0.0202
150		6	165.2	7.1	27.7	0.0187
200		8	216.3	8.2	42.1	0.0161
250		10	267.4	9.3	59.2	0.0142
300		12	318.5	10.3	78.3	0.0128
350		14	355.6	11.1	94.3	0.0118
400	16	406.4	12.7	123	0.0104	
450	18	457.2	14.3	156	0.00921	
500	20	508.0	15.1	184	0.00867	

鋼材の種類	呼び方		外 径 (mm)	厚 さ (mm)	単 位 質 量 (kg/m)	外 面 表 面 積 (m ² /kg)
	A	B				
	550	22	558.8	15.9	213	0.00824
圧力配管用 炭素鋼鋼管 (STPG、Sch60S) JIS	6	1/8	10.5	2.2	0.450	0.0733
	8	1/4	13.8	2.4	0.675	0.0642
	10	3/8	17.3	2.8	1.00	0.0544
	15	1/2	21.7	3.2	1.46	0.0467
	20	3/4	27.2	3.4	2.00	0.0427
	25	1	34.0	3.9	2.90	0.0368
	32	1 1/4	42.7	4.5	4.24	0.0316
	40	1 1/2	48.6	4.5	4.89	0.0312
	50	2	60.5	4.9	6.72	0.0283
	65	2 1/2	76.3	6.0	10.4	0.0230
	80	3	89.1	6.6	13.4	0.0209
	90	3 1/2	101.6	7.0	16.3	0.0196
	100	4	114.3	7.1	18.8	0.0191
	125	5	139.8	8.1	26.3	0.0167
	150	6	165.2	9.3	35.8	0.0145
	200	8	216.3	10.3	52.3	0.0130
	250	10	267.4	12.7	79.8	0.0105
	300	12	318.5	14.3	107	0.00936
	350	14	355.6	15.1	127	0.00880
	400	16	406.4	16.7	160	0.00798
450	18	457.2	19.0	205	0.00700	
500	20	508.0	20.6	248	0.00644	
圧力配管用 炭素鋼鋼管 (STPG、Sch80S) JIS	6	1/8	10.5	2.4	0.479	0.0689
	8	1/4	13.8	3.0	0.799	0.0543
	10	3/8	17.3	3.2	1.11	0.0490
	15	1/2	21.7	3.7	1.64	0.0416
	20	3/4	27.2	3.9	2.24	0.0381
	25	1	34.0	4.5	3.27	0.0327
	32	1 1/4	42.7	4.9	4.57	0.0293
	40	1 1/2	48.6	5.1	5.47	0.0279
	50	2	60.5	5.5	7.46	0.0255
	65	2 1/2	76.3	7.0	12.0	0.0200
	80	3	89.1	7.6	15.3	0.0183
	90	3 1/2	101.6	8.1	18.7	0.0171
	100	4	114.3	8.6	22.4	0.0160

鋼材の種類	呼び方		外 径 (mm)	厚 さ (mm)	単 位 質 量 (kg/m)	外 面 表 面 積 (m ² /kg)
	A	B				
圧力配管用 炭素鋼鋼管 (STPG、Sch80S) JIS	125	5	139.8	9.5	30.5	0.0144
	150	6	165.2	11.0	41.8	0.0124
	200	8	216.3	12.7	63.8	0.0107
	250	10	267.4	15.1	94.0	0.00894
	300	12	318.5	17.4	129	0.00776
	350	14	355.6	19.0	158	0.00707
	400	16	406.4	21.4	203	0.00629
	450	18	457.2	23.8	254	0.00565
	500	20	508.0	26.2	311	0.00513

(3) 鋼管 (STKR)

鋼材の種類	辺の長さ (mm) A × B	厚 さ (mm)	単 位 質 量 (kg/m)	外 面 表 面 積 (m ² /kg)
一般構造用角形鋼管 (STKR、正方形) JIS	40 × 40	1.6	1.88	0.0807
	40 × 40	2.3	2.62	0.0566
	50 × 50	1.6	2.38	0.0806
	50 × 50	2.3	3.34	0.0563
	50 × 50	3.2	4.50	0.0408
	60 × 60	1.6	2.88	0.0805
	60 × 60	2.3	4.06	0.0562
	60 × 60	3.2	5.50	0.0406
	75 × 75	1.6	3.64	0.0802
	75 × 75	2.3	5.14	0.0561
	75 × 75	3.2	7.01	0.0404
	75 × 75	4.5	9.55	0.0290
	80 × 80	2.3	5.50	0.0560
	80 × 80	3.2	7.51	0.0404
	80 × 80	4.5	10.3	0.0288
	90 × 90	2.3	6.23	0.0559
	90 × 90	3.2	8.51	0.0404
	100 × 100	2.3	6.95	0.0559
	100 × 100	3.2	9.52	0.0403
100 × 100	4.0	11.7	0.0324	
100 × 100	4.5	13.1	0.0288	
100 × 100	6.0	17.0	0.0217	

鋼材の種類	辺の長さ (mm) A × B	厚さ (mm)	単位質量 (kg/m)	外面表面積 (m ² /kg)
一般構造用角形鋼管 (STKR、正方形) JIS	100 × 100	9.0	24.1	0.0147
	100 × 100	12.0	30.2	0.0112
	125 × 125	3.2	12.0	0.0403
	125 × 125	4.5	16.6	0.0287
	125 × 125	5.0	18.3	0.0259
	125 × 125	6.0	21.7	0.0216
	125 × 125	9.0	31.1	0.0146
	125 × 125	12.0	39.7	0.0110
	150 × 150	4.5	20.1	0.0287
	150 × 150	5.0	22.3	0.0257
	150 × 150	6.0	26.4	0.0216
	150 × 150	9.0	38.2	0.0145
	175 × 175	4.5	23.7	0.0286
	175 × 175	5.0	26.2	0.0257
	175 × 175	6.0	31.1	0.0215
	200 × 200	4.5	27.2	0.0286
	200 × 200	6.0	35.8	0.0215
	200 × 200	8.0	46.9	0.0162
	200 × 200	9.0	52.3	0.0144
	200 × 200	12.0	67.9	0.0109
	250 × 250	5.0	38.0	0.0256
	250 × 250	6.0	45.2	0.0214
	250 × 250	8.0	59.5	0.0161
	250 × 250	9.0	66.5	0.0143
	250 × 250	12.0	86.8	0.0108
	300 × 300	4.5	41.3	0.0285
	300 × 300	6.0	54.7	0.0214
300 × 300	9.0	80.6	0.0143	
300 × 300	12.0	106	0.0107	
350 × 350	9.0	94.7	0.0143	
350 × 350	12.0	124	0.0108	
一般構造用角形鋼管 (STKR、長方形) JIS	50 × 20	1.6	1.63	0.0809
	50 × 20	2.3	2.25	0.0570
	50 × 30	1.6	1.88	0.0807
	50 × 30	2.3	2.62	0.0566

鋼材の種類	辺の長さ (mm) A × B	厚さ (mm)	単位質量 (kg/m)	外面表面積 (m ² /kg)
一般構造用角形鋼管 (STKR、長方形) JIS	60 × 30	1.6	2.13	0.0807
	60 × 30	2.3	2.98	0.0564
	60 × 30	3.2	3.99	0.0410
	75 × 20	1.6	2.25	0.0808
	75 × 20	2.3	3.16	0.0564
	75 × 45	1.6	2.88	0.0805
	75 × 45	2.3	4.06	0.0562
	75 × 45	3.2	5.50	0.0406
	80 × 40	1.6	2.88	0.0805
	80 × 40	2.3	4.06	0.0562
	80 × 40	3.2	5.50	0.0406
	90 × 45	2.3	4.60	0.0561
	90 × 45	3.2	6.25	0.0406
	100 × 20	1.6	2.88	0.0805
	100 × 20	2.3	4.06	0.0562
	100 × 40	1.6	3.38	0.0804
	100 × 40	2.3	4.78	0.0561
	100 × 40	4.2	8.32	0.0311
	100 × 50	1.6	3.64	0.0802
	100 × 50	2.3	5.14	0.0561
	100 × 50	3.2	7.01	0.0404
	100 × 50	4.5	9.55	0.0290
	125 × 40	1.6	4.01	0.0802
	125 × 40	2.3	5.69	0.0559
	125 × 75	2.3	6.95	0.0559
	125 × 75	3.2	9.52	0.0403
	125 × 75	4.0	11.7	0.0324
	125 × 75	4.5	13.1	0.0288
	125 × 75	6.0	17.0	0.0217
	150 × 75	3.2	10.8	0.0401
	150 × 80	4.5	15.2	0.0287
	150 × 80	5.0	16.8	0.0258
	150 × 80	6.0	19.8	0.0217
150 × 100	3.2	12.0	0.0403	
150 × 100	4.5	16.6	0.0287	

鋼材の種類	辺の長さ (mm) A × B	厚さ (mm)	単位質量 (kg/m)	外面表面積 (m ² /kg)
一般構造用角形鋼管 (STKR、長方形) JIS	150 × 100	6.0	21.7	0.0216
	150 × 100	9.0	31.1	0.0146
	200 × 100	4.5	20.1	0.0287
	200 × 100	6.0	26.4	0.0216
	200 × 100	9.0	38.2	0.0145
	200 × 150	4.5	23.7	0.0286
	200 × 150	6.0	31.1	0.0215
	200 × 150	9.0	45.3	0.0144
	250 × 150	6.0	35.8	0.0215
	250 × 150	9.0	52.3	0.0144
	250 × 150	12.0	67.9	0.0109
	300 × 200	6.0	45.2	0.0214
	300 × 200	9.0	66.5	0.0143
	300 × 200	12.0	86.8	0.0108
	350 × 150	6.0	45.2	0.0214
	350 × 150	9.0	66.5	0.0143
	350 × 150	12.0	86.8	0.0108
	400 × 200	6.0	54.7	0.0214
	400 × 200	9.0	80.6	0.0143
400 × 200	12.0	106	0.0107	

(注) 鋼管は、次の日本工業規格 (JIS) による。

規格名称	規格番号	材料記号
一般構造用炭素鋼鋼管	G 3444-2021	STK
配管用炭素鋼鋼管	G 3452-2019	SGP
圧力配管用炭素鋼鋼管	G 3454-2019	STPG
一般構造用角形鋼管	G 3466-2021	STKR

(4) ステンレス鋼管 (SUS - TP)

鋼材の種類	呼び方		外径 (mm)	厚さ (mm)	単位質量 (kg/m)	外面表面積 (m ² /kg)
	A	B				
配管用 ステンレス鋼鋼管 (SUS304TP、Sch5S) JIS	6	1/8	10.5	1.0	0.278	0.119
	8	1/4	13.8	1.2	0.499	0.0869
	10	3/8	17.3	1.2	0.643	0.0845
	15	1/2	21.7	1.65	1.03	0.0662
	20	3/4	27.2	1.65	1.31	0.0652
	25	1	34.0	1.65	2.18	0.0490
	32	1 1/4	42.7	1.65	2.78	0.0482

鋼材の種類	呼び方		外径 (mm)	厚さ (mm)	単位質量 (kg/m)	外面表面積 (m ² /kg)
	A	B				
配管用 ステンレス鋼鋼管 (SUS304TP、Sch5S) JIS	40	1 1/2	48.6	1.65	3.19	0.0479
	50	2	60.5	1.65	4.02	0.0473
	65	2 1/2	76.3	2.1	5.48	0.0437
	80	3	89.1	2.1	6.43	0.0435
	90	3 1/2	101.6	2.1	7.37	0.0433
	100	4	114.3	2.1	8.32	0.0432
	125	5	139.8	2.8	11.6	0.0379
	150	6	165.2	2.8	13.7	0.0379
	200	8	216.3	2.8	21.2	0.0321
	250	10	267.4	3.4	26.2	0.0321
300	12	318.5	4.0	35.2	0.0284	
配管用 ステンレス鋼鋼管 (SUS304TP、Sch10S) JIS	6	1/8	10.5	1.2	0.278	0.119
	8	1/4	13.8	1.65	0.499	0.0869
	10	3/8	17.3	1.65	0.643	0.0845
	15	1/2	21.7	2.1	1.03	0.0662
	20	3/4	27.2	2.1	1.31	0.0652
	25	1	34.0	2.8	2.18	0.0490
	32	1 1/4	42.7	2.8	2.78	0.0482
	40	1 1/2	48.6	2.8	3.19	0.0479
	50	2	60.5	2.8	4.02	0.0473
	65	2 1/2	76.3	3.0	5.48	0.0437
	80	3	89.1	3.0	6.43	0.0435
	90	3 1/2	101.6	3.0	7.37	0.0433
	100	4	114.3	3.0	8.32	0.0432
	125	5	139.8	3.4	11.6	0.0379
	150	6	165.2	3.4	13.7	0.0379
	200	8	216.3	4.0	21.2	0.0321
250	10	267.4	4.0	26.2	0.0321	
300	12	318.5	4.5	35.2	0.0284	
配管用 ステンレス鋼鋼管 (SUS304TP、Sch20S) JIS	6	1/8	10.5	1.5	0.336	0.0982
	8	1/4	13.8	2.0	0.588	0.0737
	10	3/8	17.3	2.0	0.762	0.0713
	15	1/2	21.7	2.5	1.20	0.0568
	20	3/4	27.2	2.5	1.54	0.0555
	25	1	34.0	3.0	2.32	0.0460
	32	1 1/4	42.7	3.0	2.97	0.0452

鋼材の種類	呼び方		外径 (mm)	厚さ (mm)	単位質量 (kg/m)	外面表面積 (m ² /kg)
	A	B				
配管用 ステンレス鋼鋼管 (SUS304TP、Sch20S) JIS	40	1 1/2	48.6	3.0	3.41	0.0448
	50	2	60.5	3.5	4.97	0.0382
	65	2 1/2	76.3	3.5	6.35	0.0377
	80	3	89.1	4.0	8.48	0.0330
	90	3 1/2	101.6	4.0	9.73	0.0328
	100	4	114.3	4.0	11.0	0.0326
	125	5	139.8	5.0	16.8	0.0261
	150	6	165.2	5.0	20.0	0.0260
	200	8	216.3	6.5	34.0	0.0200
	250	10	267.4	6.5	42.2	0.0199
	300	12	318.5	6.5	50.5	0.0198
配管用 ステンレス鋼鋼管 (SUS304TP、Sch40S) JIS	6	1/8	10.5	2.5	0.498	0.0662
	8	1/4	13.8	3.0	0.807	0.0537
	10	3/8	17.3	3.0	1.07	0.0508
	15	1/2	21.7	3.0	1.40	0.0487
	20	3/4	27.2	3.5	2.07	0.0413
	25	1	34.0	3.5	2.66	0.0402
	32	1 1/4	42.7	4.0	3.86	0.0347
	40	1 1/2	48.6	4.0	4.44	0.0344
	50	2	60.5	4.0	5.63	0.0338
	65	2 1/2	76.3	5.0	8.88	0.0270
	80	3	89.1	5.0	10.5	0.0267
	90	3 1/2	101.6	6.5	15.4	0.0207
	100	4	114.3	6.5	17.5	0.0205
	125	5	139.8	6.5	21.6	0.0203
	150	6	165.2	1.7	6.92	0.0750
	200	8	216.3	2.2	11.7	0.0581
	250	10	267.4	2.3	15.2	0.0553
	300	12	318.5	2.8	22.0	0.0455
	350	14	355.6	2.9	25.5	0.0438
	400	16	406.4	3.4	34.1	0.0374
	450	18	457.2	3.6	40.7	0.0353
500	20	508.0	3.7	46.5	0.0343	
550	22	558.8	3.9	53.9	0.0326	
600	24	609.6	5.2	78.3	0.0245	
650	26	660.4	5.5	89.7	0.0231	

鋼材の種類	呼び方		外 径 (mm)	厚さ (mm)	単位質量 (kg/m)	外面表面積 (m ² /kg)
	A	B				
配管用 ステンレス鋼鋼管 (SUS304TP、Sch80S) JIS	6	1/8	10.5	2.4	0.484	0.0682
	8	1/4	13.8	3.0	0.807	0.0537
	10	3/8	17.3	3.2	1.12	0.0485
	15	1/2	21.7	3.7	1.66	0.0411
	20	3/4	27.2	3.9	2.26	0.0378
	25	1	34.0	4.5	3.31	0.0323
	32	1 1/4	42.7	4.9	4.61	0.0291
	40	1 1/2	48.6	5.1	5.53	0.0276
	50	2	60.5	5.5	7.54	0.0252
	65	2 1/2	76.3	7.0	12.1	0.0198
	80	3	89.1	7.6	15.4	0.0182
	90	3 1/2	101.6	8.1	18.9	0.0169
	100	4	114.3	8.6	22.6	0.0159
	125	5	139.8	9.5	30.8	0.0143
	150	6	165.2	11.0	42.3	0.0123
	200	8	216.3	12.7	64.4	0.0106
	250	10	267.4	15.1	94.9	0.00885
	300	12	318.5	17.4	131	0.00764
	350	14	355.6	19.0	159	0.00703
	400	16	406.4	21.4	205	0.00623
450	18	457.2	23.8	257	0.00559	
500	20	508.0	26.2	314	0.00508	
550	22	558.8	28.6	378	0.00465	
600	24	609.6	31.0	447	0.00428	
650	26	660.4	34.0	531	0.00391	
配管用 ステンレス鋼鋼管 (SUS304TP、Sch120S) JIS	100	4	114.3	11.1	28.5	0.0126
	125	5	139.8	12.7	40.2	0.0109
	150	6	165.2	14.3	53.8	0.00965
	200	8	216.3	18.2	89.8	0.00757
	250	10	267.4	21.4	131	0.00641
	300	12	318.5	25.4	185	0.00541
	350	14	355.6	27.8	227	0.00492
	400	16	406.4	30.9	289	0.00442
	450	18	457.2	34.9	367	0.00391
	500	20	508.0	38.1	446	0.00358
550	22	558.8	41.3	532	0.00330	

鋼材の種類	呼び方		外 径 (mm)	厚さ (mm)	単位質量 (kg/m)	外面表面積 (m ² /kg)
	A	B				
	600	24	609.6	46.0	646	0.00296
	650	26	660.4	49.1	748	0.00277
配管用 ステンレス鋼鋼管 (SUS304TP、Sch160S) JIS	15	1/2	21.7	4.7	1.99	0.0343
	20	3/4	27.2	5.5	2.97	0.0288
	25	1	34.0	6.4	4.40	0.0243
	32	1 1/4	42.7	6.4	5.79	0.0232
	40	1 1/2	48.6	7.1	7.34	0.0208
	50	2	60.5	8.7	11.2	0.0170
	65	2 1/2	76.3	9.5	15.8	0.0152
	80	3	89.1	11.1	21.6	0.0130
	90	3 1/2	101.6	12.7	28.1	0.0114
	100	4	114.3	13.5	33.9	0.0106
	125	5	139.8	15.9	49.1	0.00895
	150	6	165.2	18.2	66.7	0.00778
	200	8	216.3	23.0	111	0.00612
	250	10	267.4	28.6	170	0.00494
	300	12	318.5	33.3	237	0.00422
	350	14	355.6	35.7	285	0.00392
	400	16	406.4	40.5	369	0.00346
	450	18	457.2	45.2	464	0.00309
	500	20	508.0	50.0	571	0.00280
	550	22	558.8	54.0	679	0.00259
600	24	609.6	59.5	815	0.00235	
650	26	660.4	64.2	954	0.00218	

(注) ステンレス鋼管は、次の日本工業規格 (JIS) による。

規格名称	規格番号	材料記号
配管用ステンレス鋼鋼管	G 3459-2021	SUS - TP

第2章 用排水ポンプ設備

2-1 適用範囲

本章は積算基準（施設機械）に基づく、用排水ポンプ設備の製作据付工事価格積算に必要な工事数量の算出に適用する。

なお、本章において使用する用語の定義は以下のとおりとする。

「用排水ポンプ設備」とは、「標準歩掛（施設機械）」第2章 用排水ポンプ設備 第1 適用範囲、及び1 区分及び構成に示す設備をいう。

「標準用排水ポンプ」とは、「標準歩掛（施設機械）」第2章 用排水ポンプ設備 第1 適用範囲、及び2 適用条件の範囲内の用排水機をいう。

2-2 用排水ポンプ設備

2-2-1 主ポンプ設備（材料）【主ポンプ設備】

1 数量算出項目

主ポンプ材料は、「標準歩掛（施設機械）」の第2 1 材料費により、ポンプ形式毎に主要部材を積み上げて算出する。

2 区 分

区分は、設備構造、設備構成、材料構成、材料名称、材料規格（材種、材質、形状・寸法）とする。

(1) 数量算出項目及び区分一覧表

項 目	設 備		材 料			単 位	数 量
	構 造	構 成	構 成	名 称	規 格		
用排水ポンプ設備	○	○	○	○	○	台	
副部材費	○	○	○	○	○	式	
部品費	○	○	○	○	○	式	
製作補助材料	○	○	○	○	○	式	

(注) 標準用排水ポンプの場合、副部材、部品、製作補助材料は率計上であるため、数量算出は省略し、1式表記とする。
なお、用排水機の部品にはフラップ弁、立軸軸流・斜流ポンプ原動機（減速機）架台、主配管の部品を含む標準用排水ポンプ以外の場合、副部材（スリーブ、水切りつば、ケーシングライナー、パッキン押え等）、部品（軸受、軸継手、パッキン、羽根車ナット等）、製作補助材料（塗料、接着材料、溶接材料等）を数量算出するものとする。

(2) 設備構造、設備構成、材料構成、材料名称、副部材名称は、次のとおりとする。

設 備		材 料 構 成			
構 成	横軸軸流	主要部材	副部材	部品	製作副部材費
ポンプ本体	横軸軸流	ケーシング(上部・下部・吸込・点検穴カバー・ポンプ脚)、羽根車(羽根・ハブ)、主軸	スリーブ(パッキン部、水中軸受部)、水切りつば、ケーシングライナー、パッキン押え、封水リング、羽根キー、ライナーリング、中間軸継手、パッキン箱、軸受支え、ソールプレート、横軸渦巻ポンプの架台(共通リベット含む)等	水中軸受・玉軸受類(セラミック軸受、無給水軸封装置及び節水型軸封装置は除く)、軸継手、パッキン(オリリング、グランド)、羽根車ナット、ボルト・ナット、圧力計、連成計、満水検知器、各種スイッチ、各種リレー等	工場塗料の塗料、接着材料及び溶接材料
	横軸斜流	ケーシング(上部・下部・吸込・点検穴カバー・ポンプ脚)、羽根車(羽根・ハブ)、主軸			
	立軸軸流(一床式)	ケーシング(吐出ボウル・吐出エルボ・揚水管・吸込ベル)、羽根車(羽根・ハブ)、主軸(上部軸・下部軸)			
	立軸軸流(二床式)	ケーシング(吐出ボウル・吐出エルボ・揚水管・吸込ベル)、羽根車(羽根・ハブ)、主軸(上部軸・下部軸)			
	立軸斜流(一床式)	ケーシング(吐出ボウル・吐出エルボ・揚水管・吸込ベル)、羽根車(羽根・ハブ)、主軸(上部軸・下部軸)			
	立軸斜流(二床式)	ケーシング(吐出ボウル・吐出エルボ・揚水管・吸込ベル)、羽根車(羽根・ハブ)、主軸(上部軸・下部軸)			
	横軸渦巻(両吸込)	ケーシング、羽根車、主軸			
主 配 管	弁本体			パッキン(オリング)、ボルト・ナット類	
フラップ弁	架台本体	フラップ弁(弁胴、弁体、弁棒)	—	水密ゴム、ボルト・ナット類	工場塗料の塗料、接着材料及び溶接材料
原動機等架台	架台本体				

(3) 材料規格(鋼材類)は、次のとおりとする。

- ① 材種は、「鋳鉄、鋳鋼、鋼板、平鋼、形鋼、棒鋼、鋼管等」とする。
- ② 材質は、日本工業規格(JIS)によるものとする。
- ③ 形状寸法は次のとおりとする。
 - ・ 鋳鉄・鋳鋼：材質毎
 - ・ 鋼板：板厚毎(集計は、板厚範囲別に行う)
 - ・ 平鋼及び形鋼(山形鋼、溝形鋼、I形鋼、H形鋼等)：サイズ毎
 - ・ 棒鋼(丸鋼・角鋼)：サイズ毎
 - ・ 鋼管：呼び径及び外形・肉毎

3 数量算出方法

数量の算出は、「第1章 適用範囲及び共通事項」によるほか、次によるものとする。

- (1) 標準用排水ポンプを適用できない場合の数量は、ポンプ本体を構成する主要部材、副部材、部品等の規格ごとに積上げで算出する。ただし、原価計算方式による見積が不可能な場合及び汎用品ポンプの場合は、機器仕様毎に【台】単位で算出するものとする。

なお、汎用品ポンプとは、日本工業規格(JIS)に一部準拠し、メーカーの標準で設計・製作した大量生産品のポンプであり、用途を限定していないポンプである。

なお、部品の品目、名称及び単位は、次のとおりとする。

品 目	名 称	単 位
各種軸受	水中軸受・玉軸受類(セラミック軸受、無給水軸封装置及び節水型軸封装置は除く)	個
その他	軸継手	個
	パッキン(Oリング、グラッド)	組
	羽根車ナット	kg
	ボルト・ナット	kg
	圧力計	台
	連成計	台
	満水検知器	個
	各種スイッチ、各種リレー	個

- (2) 用排水機の主要部材、副部材、部品、製作補助材料は、「標準歩掛(施設機械)」第2章 用排水ポンプ設備 第2 直接製作費 1 材料費 1-2 主要部材費」によるものとする。

2-2-2 フラップ弁工(材料)【主ポンプ設備】

1 数量算出項目

フラップ弁本体の数量を区分ごとに算出する。

2 区 分

区分は、フラップ弁諸元(形式、口径・寸法)、主要部材名称、材質とする。

- (1) 数量算出項目及び区分一覧表

項 目	フラップ弁諸元	主要部材名称	材料規格	単 位	数 量
フラップ弁 (主要部材)	○	弁 胴	○	台	
		弁 体	○		
		弁 棒	○		
副部材費				式	
部品費				式	
製作補助材料				式	

- (注) 標準フラップ弁の場合、副部材、製作補助材料は率計上であるため、数量算出は省略し、1式表記とする。
なお、部品は用排水機の部品に含む。

- (2) フラップ弁諸元は、次のとおりとする。

- ① 形式区分は、「丸形、角形」とする。
- ② 口径・寸法区分は、「丸形：口径(mm)、角形：縦×横(mm)」とする。

3 数量算出方法

数量の算出は、「第1章 適用範囲及び共通事項」によるほか、次によるものとする。

- (1) 標準フラップ弁とは、「標準歩掛(施設機械)」第2章 用排水ポンプ設備 第2 直接製作費 1 材料費 1-7 フラップ弁部材所要量」が適用できるフラップ弁のことであり、数量算出はこれによるものとする。

- (2) 標準フラップ弁を適用できない場合の数量は、フラップ弁を構成する主要部材、副部材（補剛材等）、部品（水密ゴム、ボルトナット等）、製作補助材料（塗料、接着材料、溶接材料等）の規格ごとに積上げで算出する。
- (3) フラップ弁の主要部材は、「基準（施設機械）運用」第2章 用排水ポンプ設備 第2 直接製作費 1 材料費 1-1 主要部材費」によるものとする。

2-2-3 原動機（減速機）架台（材料）【主ポンプ駆動装置】

1 数量算出項目

立軸軸流・斜流ポンプの原動機（減速機）架台の数量を区分ごとに算出する。

2 区 分

区分は、架台諸元（形式、吐出量）、材質とする。

- (1) 数量算出項目及び区分一覧表

項 目	架台諸元	規 格		単 位	数 量
		材 質	形状・寸法		
架台製作（全部材）	○	○		基	

(注) 立軸軸流・斜流ポンプ（一床・二床式）でポンプ直上に設置される原動機架台又は減速機架台の場合、製作補助材料は率計上であるため、数量算出は省略し、1式表記とする。なお、部品は用排水機の部品を含む。

- (2) 架台諸元（形式、吐出量）は、次のとおりとする。

- ① 形式区分は、「立軸軸流・斜流ポンプ（一床）架台、立軸軸流・斜流ポンプ（二床）架台」とする。
- ② 吐出量区分は、「ポンプ実吐出量（ m^3/min ）」とする。

3 数量算出方法

数量の算出は、「第1章 適用範囲及び共通事項」によるほか、次によるものとする。

- (1) 立軸軸流・斜流ポンプ（一床・二床式）でポンプ直上に設置される原動機架台又は減速機架台（複合減速機は除く）の数量は、「標準歩掛（施設機械）」第2章 用排水ポンプ設備 第2 直接製作費 1 材料費 1-8 立軸軸流・斜流ポンプの原動機（減速機）架台全部材所要量」により算出する。
- (2) 立軸軸流・斜流ポンプ（二床式）により原動機が横に設置される場合の原動機架台は、原動機本体に含めて計上する。
- (3) その他のポンプ架台の数量は、全部材を規格ごとに積上げで算出する。

2-3 機器単体費

2-3-1 主ポンプ設備 【主ポンプ設備】

1 数量算出項目

主ポンプ（機器単体品）は、主ポンプ本体にそのまま組込むことができる機器の数量を区分ごとに算出する。

2 区 分

区分は、機器名称、仕様とする。

なお、仕様の記載については規格、材質等具体的に記載すること。

(1) 数量算出項目及び区分一覧表

項目	機器名称	仕様	単位	数量
機器単体品	セラミック軸受	○	個	
	無給水軸封装置	○	個	
	節水型軸封装置	○	個	

(注) この表にないものについては、「標準歩掛(施設機械)」第2章 用排水ポンプ設備 第2 直接製作費 2 機器単体費」によるほか、機器単体品(製作工場で作られ、その製品が製作工場で性能・機能等の確認(品質証明が得られる)がなされ、据付工事において内部の加工等を必要としないもの)についても計上するものとする。

3 数量算出方法

数量の算出は、「第1章 適用範囲及び共通事項」によるものとする。

2-3-2 主配管工【主ポンプ設備】

1 数量算出項目

主配管の数量を算出する。

2 区分

区分は、機器名称、仕様とする。

(1) 数量算出項目及び区分一覧表

項目	機器名称	仕様	単位	数量
主配管	吸込管	○	本	
	吐出管	○	本	
	可撓伸縮管	○	本	

(注) この表にないものについては、「標準歩掛(施設機械)」第2章 用排水ポンプ設備 第2 直接製作費 2 機器単体費 表-2・2・16 機器単体品目」によるものとする。

3 数量算出方法

数量の算出は、「第1章 適用範囲及び共通事項」によるものとする。

2-3-3 主弁工【主ポンプ設備】

1 数量算出項目

主配管用弁(フラップ弁除く)の数量を算出する。

2 区分

区分は、機器名称、仕様とする。

(1) 数量算出項目及び区分一覧表

項目	機器名称	仕様	単位	数量
主配管	逆止弁	○	台	
	仕切弁	○	台	
	蝶形(バタフライ)弁	○	台	
	ロート(コーン)弁	○	台	
	フート弁	○	台	

(注) 1 主配管用弁に付属するセンサー、計器類は、弁本体に含めて計上する。

2 この表にないものについては、「標準歩掛(施設機械)」第2章 用排水ポンプ設備 第2 直接製作費 2 機器単体費 表-2・2・16 機器単体品目」によるものとする。

3 数量算出方法

数量の算出は、「第1章 適用範囲及び共通事項」によるものとする。

2-3-4 主原動機【主ポンプ駆動装置】

1 数量算出項目

動力伝達装置の数量を算出する。

2 区 分

区分は、機器名称、仕様とする。

(1) 数量算出項目及び区分一覧表

項 目	機器名称	仕 様	単 位	数 量
主原動機	電動機	○	台	
	ディーゼルエンジン	○	台	
	ガスタービンエンジン	○	台	
	冷却装置（ラジエータ）	○	台	
	冷却装置（熱交換器）	○	台	
	消音器	○	台	

- (注) 1 原動機に付属する給排気管・ダクト、センサー等の計器類は、原動機本体に含めて計上する。
 2 この表にないものについては、「標準歩掛（施設機械）」第2章 用排水ポンプ設備 第2 直接製作費 2 機器単体費 表-2・2・16 機器単体品目」によるものとする。

3 数量算出方法

数量の算出は、「第1章 適用範囲及び共通事項」によるものとする。

2-3-5 動力伝達装置【主ポンプ駆動装置】

1 数量算出項目

動力伝達装置の数量を算出する。

2 区 分

区分は、機器名称、仕様とする。

(1) 数量算出項目及び区分一覧表

項 目	機器名称	仕 様	単 位	数 量
動力伝達装置	平行軸歯車減速機	○	台	
	遊星歯車減速機	○	台	
	直交軸傘歯車減速機	○	台	
	流体継手	○	台	
	遠心クラッチ	○	台	
	油圧クラッチ	○	台	
	フライホイール(専用)	○	台	

- (注) 1 減速機に付属するセンサー、計器類は、減速機本体に含めて計上する。
 2 フライホイールは、単体で設置する専用フライホイールで、フライホイールを構成する部材、部品等の規格ごとに積上げで数量を算出する。なお、横軸渦巻ポンプ（両吸込）に設置するカップリング兼用型は計上しない。
 3 この表にないものについては、「標準歩掛（施設機械）」第2章 用排水ポンプ設備 第2 直接製作費 2 機器単体費 表-2・2・16 機器単体品目」によるものとする。

3 数量算出方法

数量の算出は、「第1章 適用範囲及び共通事項」によるものとする。

2-3-6 系統機器設備

1 数量算出項目

複数台の主ポンプ系統機器設備（燃料・給水・始動空気・呼水・給油・給排

気)の数量を算出する。

2 区 分

区分は、機器名称、仕様とする。

(1) 数量算出項目及び区分一覧表

項 目	機器名称	仕 様	単 位	数 量
燃料系統設備	燃料貯油槽	○	基	
	燃料移送ポンプ	○	台	
	燃料小出槽	○	基	
給水系統設備	冷却水槽	○	基	
	冷却水ポンプ	○	台	
始動空気系統設備	空気圧縮機	○	台	
	始動空気槽	○	基	
呼水系統設備	真空ポンプ	○	台	
	補水槽	○	基	
給油系統設備	潤滑油ポンプ	○	台	
給排気系統設備	ファン(給排気)	○	台	
	ダクト(給排気)	○	個	

(注) 標準歩掛(施設機械) 第2章 用排水ポンプ設備 第2 直接製作費 2 機器単体費 表-2・2・16 機器単体品目に記載のある項目は機械器体費として積み上げが必要な設備であるため、機器名称、仕様を明記し数量を算出するものとする。

3 数量算出方法

数量の算出は、「第1章 適用範囲及び共通事項」によるものとする。

2-3-7 電源設備

1 数量算出項目

電気設備(自家発電、受変電、電源)の数量を算出する。

2 区 分

区分は、機器名称、仕様とする。

(1) 数量算出項目及び区分一覧表

項 目	機器名称	仕 様	単 位	数 量
自家発電設備	発電機	○	台	
	発電機盤	○	面	
受変電設備	受電盤	○	面	
	変圧器盤	○	面	
電源設備	直流電源盤	○	面	
	無停電電源装置	○	式	

(注) 標準歩掛(施設機械) 第2章 用排水ポンプ設備 第2 直接製作費 2 機器単体費 表-2・2・16 機器単体品目に記載のある項目は機械器体費として積み上げが必要な設備であるため、機器名称、仕様を明記し数量を算出するものとする。

3 数量算出方法

数量の算出は、「第1章 適用範囲及び共通事項」によるものとする。

2-3-8 監視操作設備

1 数量算出項目

監視操作設備の数量を算出する。

2 区 分

区分は、機器名称、仕様とする。

(1) 数量算出項目及び区分一覧表

項 目	機器名称	仕 様	単 位	数 量
監視操作制御設備	遠方監視制御盤	○	面	
	中央監視操作盤	○	面	
	系統機器盤	○	台	
	補機盤	○	面	
	運転支援装置	○	台	

(注) 標準歩掛(施設機械) 第2章 用排水ポンプ設備 第2 直接製作費 2 機器単体費 表-2・2・16 機器単体品目に記載のある項目は機械器体費として積み上げが必要な設備であるため、機器名称、仕様を明記し数量を算出するものとする。

3 数量算出方法

数量の算出は、「第1章 適用範囲及び共通事項」によるものとする。

2-3-9 付属設備

1 数量算出項目

付属設備の数量を算出する。

2 区 分

区分は、機器名称、仕様とする。

(1) 数量算出項目及び区分一覧表

項 目	機器名称	仕 様	単 位	数 量
付属設備	天井クレーン	○	基	

(注) 標準歩掛(施設機械) 第2章 用排水ポンプ設備 第2 直接製作費 2 機器単体費 表-2・2・16 機器単体品目に記載のある項目は機械器体費として積み上げが必要な設備であるため、機器名称、仕様を明記し数量を算出するものとする。

3 数量算出方法

数量の算出は、「第1章 適用範囲及び共通事項」によるものとする。

2-3-10 予備品・付属品工

1 数量算出項目

用排水機場及び主ポンプ設備の付属品、予備品・付属工具の数量を算出する。

2 区 分

区分は、部品名称、仕様とする。

(1) 数量算出項目及び区分一覧表

項 目	部品名称	仕 様	単 位	数 量
付属品	継ぎ手及び安全カバー	○	個	
	連成計及びコック付導管	○	個	
予備品	軸受及びスリーブ	○	式	
	グランドパッキン	○	式	
付属工具	スパナ等	○	式	
		○	個	

(注) ポンプ設備における標準的な付属品・予備品の費用は、部品費率に含まれているので、別途積み上げる必要はない。
 なお、標準的な付属品、予備品とは、施設機械工事等共通仕様書の第6章 用排水ポンプ設備に示しているものを言う。
 施設機械工事等共通仕様書に記載のない軸受、軸スリーブ及び分解工具等の機器管理上に必要な予備品等を記載すること。

3 数量算出方法

数量の算出は、「第1章 適用範囲及び共通事項」によるものとする。

2-4 直接経費 【製作】

2-4-1 ポンプ木型費

1 数量算出項目

用排水ポンプ設備の木型費の数量を算出する。

2 区 分

区分は、設備名称、仕様とする。

(1) 数量算出項目及び区分一覧表 (例)

項 目	設備名称	仕 様	単 位	数 量
ポンプ木型費	○	○	台	
	○	○	台	

3 数量算出方法

数量の算出は、「第1章 適用範囲及び共通事項」によるものとする。

- (1) 標準用排水ポンプ及び標準用排水ポンプ以外で原価計算方式により価格積算するポンプの場合は、木型費を計上する。
- (2) 汎用ポンプ等、原価計算方式による価格積算が不可能なポンプを採用する場合は、ポンプ本体価格（木型費含む）で計上するものとし、木型数量を別途計上しないものとする。

2-5 輸送費

2-5-1 輸送費

1 数量算出項目

用排水ポンプ設備の輸送車両の数量を算出する。

2 区 分

区分は、車両規格とする。

(1) 数量算出項目及び区分一覧表

項 目	車 両 規 格	単 位	数 量
輸送費	※	台	

- (注) 標準用排水ポンプの場合、ポンプ吐出量、口径及び輸送距離から算定式により算出するため数量算出は省略し、1式表記とする。
 ※なお、標準用排水ポンプ以外の場合は、車両規格、台数を算出し記載する。

3 数量算出方法

数量の算出は、次によるものとする。

- (1) 標準用排水ポンプ設備を適用できない場合は、主ポンプ・主原動機・電気設備等の寸法、質量及び荷姿等を十分考慮して、車両規格及び台数を算出する。なお、算出根拠資料を作成すること。

2-5-2 据付材料

1 数量算出項目

用排水ポンプ設備（据付材料）の数量を算出する。

2 区 分

区分は、部材名称、規格とする。

- (1) 数量算出項目及び区分一覧表

項 目	部 材 名 称	規 格	単 位	数 量
据付材料	○	○	式	
据付補助材料	○	○	式	

- (注) 標準用排水ポンプの場合、据付材料、据付補助材料は、率計上であるため、数量算出は省略し、1式表記とする。ただし、真空破壊弁、吸気弁等の小配管用弁は、小配管材料として「機械据付材料費率（ポンプ設備）」に含まれている。
 標準用排水ポンプ以外の場合は、据付材料、据付補助材料について部材名称、規格を明示し、数量を算出する。

3 数量算出方法

数量の算出は、「第1章 適用範囲及び共通事項」によるほか、次によるものとする。

- (1) 標準用排水ポンプ設備を適用できない場合の数量は、据付材料及び据付補助材料の規格毎に適正な数量を算出する。

2-6 直接経費 【据付】

2-6-1 機械経費

1 数量算出項目

用排水ポンプ設備の機械経費の数量を算出する。

2 区 分

区分は、機械器具名称、規格とする。

- (1) 数量算出項目及び区分一覧表

項 目	機 械 器 具 名 称	規 格	単 位	数 量
クレーン	○	○	日	
電気溶接機	○	○	日	

- (注) クレーン、電気溶接機等の規格、運転日数については、「標準歩掛（施設機械）」の第2章 用排水ポンプ設備 第3 直接工事費 5 直接経費を標準とするが、据付条件などを勘案のうえ決定するものとする。
 なお、決定根拠資料を作成すること。

3 数量算出方法

数量の算出は、「第1章 適用範囲及び共通事項」によるものとする。

第3章 水門設備

3-1 適用範囲

本章は積算基準（施設機械）に基づく、水門設備の製作据付工事価格積算に必要となる工事数量の算出に適用する。

なお、本章において使用する用語の定義は以下のとおりとする。

「水門設備」とは、「標準歩掛（施設機械）」第3章 水門設備 第1 河川・水路用水門設備 1 適用範囲、及び1-1 区分及び構成に示す設備をいう。

「ダム用水門設備」とは、「標準歩掛（施設機械）」第3章 水門設備 第2 ダム用水門設備 1 適用範囲、及び1-1 区分構成に示す設備をいう。

標準水門設備とは、「標準歩掛（施設機械）」第3章 水門設備 第1 河川・水路用水門設備 2 直接製作費 2-1 材料費が適用できる水門設備のことであり、数量算出はこれによるものとする。

標準ダム用水門設備とは、「標準歩掛（施設機械）」第3章 水門設備 第2 ダム用水門設備 2 直接製作費 2-1 材料費及び2-4 工場塗装費、3 直接工事費 3-1 輸送費及び3-2 材料費が適用できる水門設備のことであり、数量算出はこれによるものとする。

3-2 河川・水路用水門設備

3-2-1 河川・水路用水門設備（材料）

1 数量算出項目

河川・水路用水門設備（材料）の数量を区分ごとに算出する。

2 区 分

区分は、設備構造、設備構成、材料構成、材料名称、材料規格（材種、材質、形状・寸法）とする。

(1) 数量算出項目及び区分一覧表

項 目	設 備		材 料			単 位	数 量
	構 造	構 成	構 成	名 称	規 格		
河川・水路用水門設備	○	○	○	○	○	門	
副部材費	○	○	○	○	○	式	
部品費	○	○	○	○	○	式	
製作補助材料	○	○	○	○	○	式	

(注) 標準水門設備の場合、副部材、部品、製作補助材料は率計上であるため、数量算出は省略し、1式表記とする。

ただし、小形水門のうちプレートガーダ構造ローラゲートの主ローラ軸受及び氷密ゴム、プレートガーダ構造スライドゲートの氷密ゴムについては、部品費率に含まれていないので、別途積上げ積算となるため数量を算出する。

油圧シリンダ式開閉装置の副部材費率には油圧配管等は含まれていないので、別途積上げ積算となるため、数量を算出する。

油圧シリンダ式開閉装置において、シリンダ軸受（ころがり軸受、すべり軸受）については、部品費に含まれないため、別途積上げ積算となるため、数量を算出する。

標準水門設備以外の場合、副部材、部品、製作補助材料は数量算出するものとする。

(2) 設備構造は、「プレートガーダ構造ローラゲート、プレートガーダ構造スライドゲート、プレートガーダ構造角落しゲート、シェル構造ローラゲート、起伏ゲート」とする。

(3) 設備構成は、「扉体、戸当り、開閉装置、操作制御設備等」とする。

(4) 材料構成は、「主要部材、副部材、部品、製作補助材料」とする。

(5) 材料名称は、部材の名称を記載することとし、「スキンプレート、主桁、補助桁、端縦桁、主ローラ等」とする。

(6) 材料規格は、次のとおりとする。

- ① 材種は、「鋼板、平鋼、形鋼、棒鋼」とする。
- ② 材質は、日本工業規格（J I S）によるものとする。
- ③ 形状寸法は次のとおりとする。
 - ・鋼板：板厚ごと（集計は、板厚範囲別に行う）
 - ・平鋼及び形鋼（山形鋼、溝形鋼、I形鋼、H形鋼等）：サイズごと
 - ・棒鋼（丸鋼・角鋼）：サイズごと

3 数量算出方法

数量の算出は、「第1章 適用範囲及び共通事項」によるほか、次によるものとする。

- (1) 標準水門設備を適用できない場合の数量は、扉体・戸当り・開閉装置を構成する主要部材、副部材、部品等の規格ごとに積上げで算出する。

なお、部品の品目、名称及び単位は、次のとおりとする。

品 目	名 称	単 位
各種軸受	オイルレスベアリング、ピローユニット	個
その他	水密ゴム	kg
	オイルシール	個(枚)
	各種スイッチ	個
	各種リレー	個
	軸継手、	個
	チェーン	組
	スプロケット	枚
	ボルト・ナット	kg

- (2) 水門設備の主要部材、副部材、部品、製作補助材料は、「標準歩掛（施設機械）」第3章 水門設備 第1 河川・水路用水門設備 2 直接製作費 2-1 材料費によるものとする。

3-2-2 河川・水路用水門設備（機器単体品）

1 数量算出項目

河川・水路用水門設備にそのまま組込むことができる機器の数量を区分ごとに算出する。

2 区 分

区分は、機器名称、仕様とする。

- (1) 数量算出項目及び区分一覧表

項 目	機器名称	仕 様	単 位	数 量
機器単体品	電動機	○	台	
	減速機	○	台	
	ラック式開閉装置	○	台	

(注) この表にないものについては、「標準歩掛（施設機械）」第3章 水門設備 第1 河川・水路用水門設備 2 直接製作費 2-2 機器単体費」によるものとする。

3 数量算出方法

数量の算出は、「第1章 適用範囲及び共通事項」によるものとする。

3-2-3 河川・水路用水門設備（塗装）

1 数量算出項目

河川・水路用水門設備の塗装面積を区分ごとに算出する。

2 区 分

区分は、**塗装場所、塗装工程、塗装仕様**とする。

(1) 数量算出項目及び区分一覧表

項目	塗装場所	塗装工程	塗装仕様	単位	数量
塗装	○	○	○	m ²	

(注) プレートガード構造のみ、工場塗装を率計上した場合、数量算出は省略し、1式表記とする。

- (2) 塗装場所は、「工場塗装、現場塗装」とする。
(3) SUSについては、酸洗いをを行い対象面積より算出する。
(4) 塗装工程は、「素地調整、塗装（下塗り、中塗り、上塗り）及び酸洗い等」とする。
(5) 塗装仕様は、塗装工程毎とする。

3 数量算出方法

数量の算出は、「第1章 適用範囲及び共通事項」によるほか、次によるものとする。

- (1) 水門設備の工場塗装は、率計上であるため数量算出は省略し、1式表記とする。
現場塗装が必要な場合は、「標準歩掛（施設機械）」第3章 水門設備 第1 河川・水路用水門設備 3直接工事費 3-4現場塗装費によるものとする。
(2) 標準水門設備を適用できない場合の数量は、積上げで算出する。

3-2-4 河川・水路用水門設備（輸送費）

1 数量算出項目

河川・水路用水門設備の輸送車両の数量を算出する。

2 区 分

区分は、**車両規格**とする。

(1) 数量算出項目及び区分一覧表

項目	車両規格	単位	数量
輸送費	○	台	

(注) 標準水門設備の場合、扉体面積及び輸送距離から算定式により算出するため、数量算出は省略し、1式表記とする。
標準水門設備以外の場合、車両規格、台数を算出し記載する。

3 数量算出方法

数量の算出は、次によるものとする。

- (1) 標準水門設備を適用できない場合は、扉体・戸当り・開閉装置等の寸法、質量及び荷姿等を十分考慮して、車両規格及び台数を算出する。なお、算出根拠資料を作成すること。

3-2-5 河川・水路用水門設備（据付材料）

1 数量算出項目

河川・水路用水門設備（据付材料）の数量を算出する。

2 区 分

区分は、**部材名称、規格**とする。

(1) 数量算出項目及び区分一覧表

項目	部材名称	規 格	単位	数量
据付材料	○	○	式	
据付補助材料	○	○	式	

(注) 標準水門設備の場合、据付材料、据付補助材料は率計上であるため、数量算出は省略し、1式表記とする。
標準水門設備以外の場合、据付材料、据付補助材料について部材名称、規格を明示し、数量を算出する。

3 数量算出方法

数量の算出は、「第1章 適用範囲及び共通事項」によるほか、次によるものとする。

- (1) 標準水門設備を適用できない場合の数量は、据付材料及び据付補助材料の規格毎に適正な数量を算出する。

3-2-6 河川・水路用水門設備（直接経費）

1 数量算出項目

河川・水路用水門設備の機械経費の数量を算出する。

2 区 分

区分は、機械器具名称、規格とする。

- (1) 数量算出項目及び区分一覧表

項 目	機械器具名称	規 格	単 位	数 量
クレーン	○	○	日	
電気溶接機	○	○	日	

(注) クレーン、電気溶接機等の規格、運転日数については、「標準歩掛（施設機械）」第3章 水門設備第1 河川・水路用水門設備 3 直接工事費 3-5 直接経費」を標準とするが、据付条件などを勘案のうえ決定するものとする。

なお、決定根拠資料を作成すること。

組立架台を用いる場合、基礎価格を積上げ計上することから、部材所要量を「鋼製付属設備」に準じて数量算出する。

3 数量算出方法

数量の算出は、「第1章 適用範囲及び共通事項」によるものとする。

3-3 ダム用水門設備

3-3-1 ダム用水門設備（材料）

1 数量算出項目

ダム用水門設備（材料）の数量を区分ごとに算出する。

2 区 分

区分は、設備構造、設備構成、材料構成、材料名称、材料規格（材種、材質、形状・寸法）とする。

(1) 数量算出項目及び区分一覧表

項目	設 備		材 料			単 位	数 量
	構 造	構 成	構 成	名 称	規 格		
放流設備 制水設備 取水設備 放流管	○	○	○	○	○	kg	
副部材費	○	○	○	○	○	式	
部品費	○	○	○	○	○	式	
製作補助材料費	○	○	○	○	○	式	

(注) 標準ダム用水門設備の場合、副部材、部品、製作補助材料は率計上であるため、数量算出は省略し、1式表記とする。標準ダム用水門設備以外の場合、副部材、部品、製作補助材料は数量算出するものとする。

油圧シリンダ式開閉装置の油圧配管の材料は、副部材の率に含まれないので、別途積上げで数量算出するものとする。

また、油圧シリンダ式開閉装置において、シリンダ軸受（ころがり軸受、すべり軸受）については、部品の率にふくまれないため、別途積上げで数量算出するものとする。

(2) 設備構造は、「三方水密ラジアルゲート、四方水密ラジアルゲート、四方水密ローラゲート、四方水密スライドゲート、直線多段ゲート、円形多段ゲート、大容量放流管、小容量放流管」とする。

(3) 設備構成一覧表

区 分		構 成
放流設備 制水設備		扉体、戸当り、開閉装置、基礎材、空气管、充水装置、操作制御設備等
取水設備		扉体、戸当り、開閉装置、整流装置、スクリーン、取水塔、操作制御設備等
放 流 管	大容量放流管	フード、ベルマウス、管胴、整流板等
	小容量放流管	ベルマウス、直管、曲管、漸縮管、異形管、分岐管等

(4) 材料構成は、「主要部材、副部材、部品、製作補助材料」とする。

(5) 材料名称は、部材の名称を記載することとし、「スキンプレート、主桁、補助桁、端縦桁、主ローラ、管胴等」とする。

(6) 材料規格は、次のとおりとする。

① 材種は、「鋼板、平鋼、形鋼、棒鋼、鋼管等」とする。

② 材質は、日本工業規格（J I S）によるものとする。

③ 形状寸法は次のとおりとする。

- ・ 鋼板：板厚ごと（集計は、板厚範囲別に行う）
- ・ 平鋼及び形鋼（山形鋼、溝形鋼、I形鋼、H形鋼等）：サイズごと
- ・ 棒鋼（丸鋼・角鋼）：サイズごと
- ・ 鋼管：呼び径及び外形・肉厚ごと

3 数量算出方法

数量の算出は、「第1章 適用範囲及び共通事項」によるほか、次によるものとする。

(1) 標準ダム用水門設備を適用できない場合の数量は、扉体・戸当り・開閉装置・管胴等を構成する主要部材、副部材、部品等の規格ごとに積上げで算出する。

なお、部品の品目、名称及び単位は次のとおりとする。

品 目	名 称	単 位
各種軸受	オイルレスベアリング、ピローユニット	個

品目	名称	単位
その他	水密ゴム	kg
	オイルシール	個(枚)
	各種スイッチ	個
	各種リレー	個
	軸継手	個
	チェーン	組
	スプロケット	枚
	ボルト・ナット	kg

(2) ダム用水門設備の主要部材、副部材、部品、製作補助材料は、「標準歩掛(施設機械)」第3章 水門設備 第2 ダム用水門設備 2 直接製作費 2-1 材料費によるものとする。

3-3-2 ダム用水門設備(機器単体品)

1 数量算出項目

ダム用水門設備にそのまま組込むことができる機器の数量を区分ごとに算出する。

2 区分

区分は、機器名称、仕様とする。

(1) 数量算出項目及び区分一覧表

項目	機器名称	仕様	単位	数量
機器単体品	電動機	○	台	
	減速機	○	台	
	スピンドル式開閉装置	○	台	

(注) この表にないものについては、「積算基準(施設機械) 第3章 水門設備 第2 ダム用水門設備 2 直接製作費 2-2 機器単体費」によるものとする。

3 数量算出方法

数量の算出は、「第1章 適用範囲及び共通事項」によるものとする。

3-3-3 ダム用水門設備(塗装)

1 数量算出項目

ダム用水門設備の塗装面積を区分ごとに算出する。

2 区分

区分は、塗装場所、塗装工程、塗装仕様とする。

(1) 数量算出項目及び区分一覧表

項目	塗装場所	塗装工程	塗装仕様	単位	数量
塗装	○	○	○	m ²	

(注) ラジアルゲート(三方水密・四方水密)、ローラゲート(四方水密)、スライドゲート(四方水密)、放流管で工場塗装(酸洗い)を率計上した場合、数量算出は省略し、1式表記とする。

取水設備及び標準ダム用水門設備以外の工場塗装(酸洗い)については、別途積上げで数量算出するものとする。

工場塗装(酸洗い)以外の塗装については、別途積上げで数量算出するものとする。

(2) 塗装場所は、「工場塗装、現場塗装」とする。

(3) 塗装工程は、「素地調整、塗装(下塗り、中塗り、上塗り)及び酸洗い等」とする。

(4) 塗装仕様は、塗装工程ごととする。

3 数量算出方法

数量の算出は、「第1章 適用範囲及び共通事項」によるほか、次によるものとする。

- (1) ダム用水門設備の工場塗装は、「標準歩掛（施設機械）」第3章 水門設備 第2ダム用水門設備 2直接製作費 2-4工場塗装費、2-5ステンレス鋼表面処理費、現場塗装は「標準歩掛（施設機械）」第7章塗装による。
- (2) 標準ダム用水門設備を適用できない場合の数量は、積上げで算出する。

3-3-4 ダム用水門設備（輸送費）

1 数量算出項目

ダム用水門設備の輸送車両の数量を算出する。

2 区 分

区分は、車両規格とする。

- (1) 数量算出項目及び区分一覧表

項目	車両規格	単位	数量
輸送費	○	台	

(注) 標準ダム用水門設備の場合、扉体面積又は放流管体積等及び輸送距離から算定式により算定するため、扉体面積又は放流管体積等を算定し、1式表記とする。
標準ダム用水門設備以外の場合、車両規格、台数を算出して記載する。

3 数量算出方法

数量の算出は、次によるものとする。

- (1) 標準ダム用水門設備を適用できない場合は、扉体・戸当り・開閉装置・管胴等の寸法、質量及び荷姿等を十分考慮して、車両規格及び台数を算出する。なお、算出根拠資料を作成すること。

3-3-5 ダム用水門設備（据付材料）

1 数量算出項目

ダム用水門設備（据付材料）の数量を算出する。

2 区 分

区分は、部材名称、規格とする。

- (1) 数量算出項目及び区分一覧表

項目	部材名称	規 格	単 位	数 量
据付材料	○	○	式	
据付補助材料	○	○	式	

(注) 標準ダム用水門設備の場合、据付材料、据付補助材料は率計上であるため、数量算出は省略し、1式表記とする。
標準ダム用水門設備以外の場合、据付材料、据付補助材料について部材名称、規格を明示し、数量を算出する。

3 数量算出方法

数量の算出は、「第1章 適用範囲及び共通事項」によるほか、次によるものとする。

- (1) 標準ダム用水門設備を適用できない場合の数量は、据付材料及び据付補助材料の規格ごとに適正な数量を算出する。

3-3-6 ダム用水門設備（直接経費）

1 数量算出項目

ダム用水門設備の機械経費の数量を算出する。

2 区 分

区分は、機械器具名称、規格とする。

(1) 数量算出項目及び区分一覧表

項 目	機械器具名称	規 格	単 位	数 量
クレーン	○	○	日	
電気溶接機	○	○	日	

(注) クレーン、電気溶接機等の規格、運転日数については、「標準歩掛 (施設機械) 第3章 水門設備 第2ダム用水門設備 3 直接工事費 3-6 直接経費」を標準とするが、運転時間等は据付条件などを勘案のうえ決定する。
なお、決定根拠資料を作成すること。
組立架台を用いる場合、基礎価格を積上することから、部材所要量を [鋼製付属設備] に準じて算出する。

3 数量算出方法

数量の算出は、「第1章 適用範囲及び共通事項」によるものとする。

3-4 小容量放流設備用ゲート・バルブ

3-4-1 小容量放流設備用ゲート・バルブ（材料）

1 数量算出項目

小容量放流設備用ゲート・バルブ（材料）の数量を区分ごとに算出する。

2 区 分

区分は、設備構造、設備構成、材料構成、材料名称、材料規格（材種、材質、形状・寸法）とする。

(1) 数量算出項目及び区分一覧表

項 目	設 備		材 料			単 位	数 量
	構 造	構 成	構 成	名 称	規 格		
小容量放流設備用ゲート・バルブ	○	○	○	○	○	kg	
副部材費	○	○	○	○	○	式	
部品費	○	○	○	○	○	式	
製作補助材料費	○	○	○	○	○	式	

(注) 標準ダム用水門設備の場合、副部材、部品、製作補助材料は率計上であるため、数量算出は省略し、1式表記とする。
標準ダム用水門設備以外の場合、副部材、部品、製作補助材料は数量算出するものとする。
油圧シリンダ式開閉装置の油圧配管の材料は、副部材の率に含まれないので、別途積上げで数量算出するものとする。
また、油圧シリンダ式開閉装置において、シリンダ軸受（ころがり軸受、すべり軸受）については、部品の率にふくまれないため、別途積上げで数量算出するものとする。

(2) 設備構造は、「ジェットフローゲート、高圧スライドゲート、スルースバルブ」とする。

(3) 設備構成は、「扉体、ボンネット、ケーシング、ボンネットカバー、開閉装置、操作制御設備等」とする。

(4) 材料構成は、「主要部材、副部材、部品、製作補助材料」とする。

(5) 材料名称は、部材の名称を記載することとし、「ゲートリーフ又はスキンプレート、主桁、縦桁、端縦桁、摺動板、ケーシング胴板、ボンネット胴板等」とする。

(6) 材料規格は、次のとおりとする。

- ① 材種は、「鋼板、平鋼、形鋼、棒鋼等」とする。
- ② 材質は、日本工業規格（JIS）によるものとする。
- ③ 形状寸法は次のとおりとする。
 - ・鋼板：板厚ごと（集計は、板厚範囲別に行う）
 - ・平鋼及び形鋼（山形鋼、溝形鋼、I形鋼、H形鋼等）：サイズごと
 - ・棒鋼（丸鋼・角鋼）：サイズごと

3 数量算出方法

数量の算出は、「第1章 適用範囲及び共通事項」によるほか、次によるものとする。

(1) 標準ダム用水門設備を適用できない場合の数量は、扉体・ケーシング・ボンネット・ボンネットカバー等を構成する主要部材、副部材、部品等の規格ごとに積上げで算出する。

なお、部品の品目、名称及び単位は次のとおりとする。

品 目	名 称	単 位
各種軸受	オイルレスベアリング、ピローユニット	個
その他	水密ゴム	kg
	オイルシール	個（枚）
	各種スイッチ	個
	各種リレー	個
	軸継手	個
	チェーン	組
	スプロケット	枚
	ボルト・ナット	kg

(2) ダム用水門設備の主要部材、副部材、部品、製作補助材料は、「標準歩掛（施設機械）」第3章 水門設備 第2 ダム用水門設備 2 直接製作費 2-1 材料費によるものとする。

3-4-2 小容量放流設備用ゲート・バルブ（機器単体品）

1 数量算出項目

小容量放流設備用ゲート・バルブにそのまま組込むことができる機器の数量を区分ごとに算出する。

2 区 分

区分は、機器名称、仕様とする。

(1) 数量算出項目及び区分一覧表

項 目	機器名称	仕 様	単 位	数 量
機器単体品	電動機	○	台	
	スピンドル式開閉装置	○	台	
	油圧シリンダ式開閉装置	○	台	

(注) この表にないものについては、「積算基準（施設機械）第3章 水門設備 第2 ダム用水門設備 2 直接製作費 2-2 機器単体費」によるものとする。

3 数量算出方法

数量の算出は、「第1章 適用範囲及び共通事項」によるものとする。

3-4-3 小容量放流設備用ゲート・バルブ（塗装）

1 数量算出項目

小容量放流設備用ゲート・バルブの塗装面積を区分ごとに算出する。

2 区 分

区分は、塗装場所、塗装工程、塗装仕様とする。

(1) 数量算出項目及び区分一覧表

項 目	塗装場所	塗装工程	塗装仕様	単 位	数 量
塗 装	○	○	○	m ²	

(注) ジェットフローゲート、高圧スライドゲート、スルースバルブで工場塗装（酸洗い）を率計上した場合、数量算出は省略し、1式表記とする。

(2) 塗装場所は、「工場塗装、現場塗装」とする。

(3) 塗装工程は、「素地調整、塗装（下塗り、中塗り、上塗り）及び酸洗い」等とする。

(4) 塗装仕様は、塗装工程ごととする。

3 数量算出方法

数量の算出は、「第1章 適用範囲及び共通事項」によるものとする。

(1) 小容量放流設備用ゲート・バルブの工場塗装は、「標準歩掛（施設機械）」第3章 水門設備 第2 ダム用水門 2直接製作費 2-4工場塗装費、2-5ステンレス鋼表面処理費、現場塗装は「標準歩掛（施設機械）」第7章塗装による。

(2) 標準ダム用水門設備を適用できない場合の数量は、積上げで算出する。

3-4-4 小容量放流設備用ゲート・バルブ（輸送費）

1 数量算出項目

小容量放流設備用ゲート・バルブの輸送車両の数量を算出する。

2 区 分

区分は、車両規格とする。

(1) 数量算出項目及び区分一覧表

項 目	車両規格	単 位	数 量
輸送費	○	台	

(注) 標準ダム用水門設備の場合、口径及び輸送距離から算定式により算出するため、数量算出は省略し、1式表記とする。
標準ダム用水門設備以外の場合、車両規格、台数を算出して記載する。

3 数量算出方法

数量の算出は、次によるものとする。

(1) 標準ダム用水門設備を適用できない場合は、扉体・ケーシング・ボンネット・ボンネットカバー・開閉装置等の寸法、質量及び荷姿等を十分考慮して、車両規格及び台数を算出する。なお、算出根拠資料を作成すること。

3-4-5 小容量放流設備用ゲート・バルブ（据付材料）

1 数量算出項目

小容量放流設備用ゲート・バルブ（据付材料）の数量を算出する。

2 区 分

区分は、部材名称、規格とする。

(1) 数量算出項目及び区分一覧表

項 目	部材名称	規 格	単 位	数 量
据付材料	○	○	式	
据付補助材料	○	○	式	

(注) 標準ダム用水門設備の場合、据付材料、据付補助材料は率計上であるため、数量算出は省略し、1式表記とする。
標準ダム用水門設備以外の場合、据付材料、据付補助材料について部材名称、規格を明示し、数量を算出する。

3 数量算出方法

数量の算出は、「第1章 適用範囲及び共通事項」によるほか、次によるものとする。

(1) 標準ダム用水門設備を適用できない場合の数量は、据付材料及び据付補助材料の規格ごとに適正な数量を算出する。

3-4-6 小容量放流設備用ゲート・バルブ（直接経費）

1 数量算出項目

小容量放流設備用ゲート・バルブの機械経費の数量を算出する。

2 区 分

区分は、機械器具名称、規格とする。

(1) 数量算出項目及び区分一覧表

項 目	機械器具名称	規 格	単 位	数 量
クレーン	○	○	日	
電気溶接機	○	○	日	

(注) クレーン、電気溶接機等の規格、運転日数については「標準歩掛（施設機械） 第3章 水門設備 第2 ダム用水門設備 3 直接工事費 3-6 直接経費」を標準とするが、据付条件などを勘案のうえ決定する。なお、決定根拠資料を作成すること。

組立架台を用いる場合、基礎価格を積上することから、部材所要量を「鋼製付属設備」に準じて算出する。

3 数量算出方法

数量の算出は、「第1章 適用範囲及び共通事項」によるものとする。

第4章 除塵設備

4-1 適用範囲

本章は積算基準（施設機械）に基づく、除塵設備の製作据付工事価格積算に必要となる工事数量の算出に適用する。

なお、本章において使用する用語の定義は以下のとおりとする。

「除塵設備」とは、「標準歩掛（施設機械）」第4章 除塵設備 第1 適用範囲、及び1区分及び構成に示す設備をいう。

「標準除塵設備」とは、「標準歩掛（施設機械）」第4章 除塵設備 第1 適用範囲の除塵設備をいう。

4-2 除塵設備

4-2-1 除塵設備（材料）

1 数量算出項目

除塵設備（材料）の数量を区分ごとに算出する。

2 区 分

区分は、設備区分、設備形式、材料構成、材料名称、材料規格（材種、材質、形状・寸法）とする。

(1) 数量算出項目及び区分一覧表

項 目	設 備		材 料			単 位	数 量
	区 分	形 式	構 成	名 称	規 格		
除塵設備 付属設備	○	○	○	○	○	kg	
副部材費	○	○	○	○	○	式	
部品費	○	○	○	○	○	式	
製作補助材料費	○	○	○	○	○	式	

(注) 標準除塵設備の場合、副部材、部品、製作補助材料は率計上であるため、数量算出は省略し、1式表記とする。

標準除塵設備以外の場合、副部材、部品、製作補助材料は数量算出するものとする。

(2) 設備区分は、「レーキ形除塵機、ネット形除塵機、コンベヤ、ホッパ、付属設備」とする。

(3) 設備形式は、「定置回転式、セパレートネット、エンドレスネット、水平ベルト、傾斜ベルト、チェーンフライト、電動カットゲート、操作台、管理橋、塵芥コンテナ」とする。

(4) 材料構成は、「主要部材、副部材、部品、製作補助材料」とする。

(5) 材料名称は、「スクリーンバー、主桁、フレーム、支柱等」とする。

(6) 材料規格は、次のとおりとする。

① 材種は、「鋼板、平鋼、形鋼、棒鋼等」とする。

② 材質は、日本工業規格（J I S）によるものとする。

③ 形状寸法は次のとおりとする。

・鋼板：板厚ごと（集計は、板厚範囲別に行う）

・平鋼及び形鋼（山形鋼、溝形鋼、I形鋼、H形鋼等）：サイズごと

・棒鋼（丸鋼・角鋼）：サイズごと

3 数量算出方法

数量の算出は、「第1章 適用範囲及び共通事項」によるほか、次によるものとする。

(1) 標準除塵設備を適用できない場合の数量は、除塵設備を構成する主要部材、副部材、部品等の規格ごとに積上げで算出する。

(2) 除塵設備の主要部材、副部材、部品、製作補助材料は、「標準歩掛（施設機械）」第4章 除塵設備 第2 直接製作費 1 材料費によるものとする。

4-2-2 除塵設備（機器単体品）

1 数量算出項目

除塵設備にそのまま組込むことができる機器の数量を区分ごとに算出する。

2 区 分

区分は、機器名称、仕様とする。

(1) 数量算出項目及び区分一覧表

項 目	機器名称	仕 様	単 位	数 量
機器単体品	電動機	○	台	
	減速機	○	台	
	受配電盤	○	面	

(注) この表にないものについては、「積算基準（施設機械）第4章 除塵設備 第2 直接製作費 2 機器単体費」によるものとする。

3 数量算出方法

数量の算出は、「第1章 適用範囲及び共通事項」によるものとする。

4-2-3 除塵設備（塗装）

1 数量算出項目

除塵設備の塗装面積を区分ごとに算出する。

2 区 分

区分は、塗装場所、塗装工程、塗装仕様とする。

(1) 数量算出項目及び区分一覧表

項 目	塗装場所	塗装工程	塗装仕様	単 位	数 量
塗 装	○	○	○	m ²	

(注) 標準除塵設備の標準塗装面積は、工数/パラメータ要素及びSUS使用率を数量算出する。

なお、レーキ形におけるスクリーン及び本体架台については、塗装面積を積み上げて算出する。

- (2) 塗装場所は、「工場塗装、現場塗装」とする。
- (3) SUSについては、酸洗いをを行い対象面積より算出する。
- (4) 塗装工程は、「素地調整、塗装（下塗り、中塗り、上塗り）及び酸洗い等」とする。
- (5) 塗装仕様は、塗装工程ごととする。

3 数量算出方法

数量の算出は、「第1章 適用範囲及び共通事項」によるほか、次によるものとする。

- (1) 除塵設備の工場塗装は、「標準歩掛（施設機械）」第4章 除塵設備 第2 直接製作費 4 工場塗装費、現場塗装は、「標準歩掛（施設機械）」第4章 除塵設備 第3 直接工事費 4 現場塗装費によるものとする。
- (2) 標準除塵設備を適用できない場合の数量は、積上げで算出する。

4-2-4 除塵設備（輸送費）

1 数量算出項目

除塵設備の輸送車両の数量を算出する。

2 区 分

区分は、車両規格とする。

(1) 数量算出項目及び区分一覧表

項目	車両規格	単位	数量
輸送費	○	台	

(注) 標準除塵設備の場合、設備質量及び輸送距離から算定式により算出するため、対象設備質量(副部材、部品を含む)を算出し記載する。

標準除塵設備以外の場合、車両規格、台数を算出し記載する。

3 数量算出方法

数量の算出は、次によるものとする。

- (1) 標準除塵設備を適用できる場合は、「標準歩掛(施設機械)」第4章 除塵設備 第3 直接工事費 1 輸送費により算出する。
- (2) 標準除塵設備を適用できない場合は、除塵機本体、搬送設備、貯留設備等の寸法、質量及び荷姿等を十分考慮して、車両規格及び台数を算出する。なお、算出根拠資料を作成すること。

4-2-5 除塵設備(据付材料)

1 数量算出項目

除塵設備(据付材料)の数量を算出する。

2 区分

区分は、部材名称、規格とする。

(1) 数量算出項目及び区分一覧表

項目	部材名称	規格	単位	数量
据付材料	○	○	式	
据付補助材料	○	○	式	

(注) 標準除塵設備の場合、据付材料、据付補助材料は率計上であるため、数量算出は省略し、1式表記とする。

標準除塵設備以外の場合、据付材料、据付補助材料について部材名称、規格を明示し、数量を算出する。

3 数量算出方法

数量の算出は、「第1章 適用範囲及び共通事項」によるほか、次によるものとする。

- (1) 標準除塵設備を適用できない場合の数量は、据付材料及び据付補助材料の規格ごとに適正な数量を算出する。

4-2-6 除塵設備(直接経費)

1 数量算出項目

除塵設備の機械経費の数量を算出する。

2 区分

区分は、機械器具名称、規格とする。

(1) 数量算出項目及び区分一覧表

項目	機械器具名称	規格	単位	数量
クレーン	○	○	日	
電気溶接機	○	○	日	

(注) クレーン、電気溶接機等の規格、運転日数については「標準歩掛(施設機械) 第4章 除塵設備 第3 直接工事費 5 直接経費」を標準とするが、据付条件などを勘案のうえ決定するものとする。なお、決定根拠資料を作成すること。

3 数量算出方法

数量の算出は、「第1章 適用範囲及び共通事項」によるものとする。

第5章 鋼製付属設備

5-1 適用範囲

本章は積算基準（施設機械）に基づく、鋼製付属設備の製作据付工事価格積算に必要なとなる工事数量の算出に適用する。

なお、本章において使用する用語の定義は以下のとおりとする。

「鋼製付属設備」とは、「標準歩掛（施設機械）」第6章 鋼製付属設備 第1 適用範囲、及び1 区分及び内容に示す設備をいう。

「標準鋼製付属設備」とは、「標準歩掛（施設機械）」第6章 鋼製付属設備 第2 直接製作費 3-1 標準製作工数の適用範囲のことであり、鋼製付属設備の数量算出は、適用範囲によらず全て数量算出を行うものとする。

5-2 鋼製付属設備

5-2-1 鋼製付属設備（材料）

1 数量算出項目

鋼製付属設備（材料）の数量を区分ごとに算出する。

2 区 分

区分は、設備区分、材料構成、材料規格（材種、材質、形状・寸法）とする。

(1) 数量算出項目及び区分一覧表

項 目	設備区分	材 料		単 位	数 量
		構 成	規 格		
鋼製付属設備	○	○	○	kg	
部品	○	○	○	Kg	
製作補助材料	○	○	○	Kg.式	

(注) 部品が必要な場合は、規格等を明示し、所要量を積上げて、数量算出するものとする。

標準鋼製付属設備の場合、製作補助材料は率計上であるため、数量算出は省略し、1式表記とする。

標準鋼製付属設備以外の場合、製作補助材料は数量算出するものとする。

(2) 設備区分及び内容は下表に示すものとする。

設備区分及び内容

設備区分	内 容
操作管理橋(人道用)・歩廊・点検歩廊	設備の操作管理のために設置される小規模な鋼製橋梁及び歩廊。
階段・螺旋階段等に類するもの	形鋼・縞鋼板等を取材とした構造で溶接および加工の程度が比較的高いもの。
防護柵・梯子・タラップ等に類するもの	鋼管・平鋼・棒鋼等を主材とした構造で溶接及び加工の程度が比較的高いもの。
ピット蓋・受台・組立架台	形鋼・縞鋼板・棒鋼等を主材とした構造で、比較的単純な構造のもの。
スクリーン	平鋼・鋼板等を主材とした構造で、溶接が少なく組立点数が多いもの。

(3) 材料構成は、「直接部材、部品、製作補助材料」とする。

(4) 材料規格は、次のとおりとする。

① 材種は、「鋼板、平鋼、形鋼、棒鋼等」とする。

② 材質は、日本工業規格（J I S）によるものとする。

③ 形状寸法は次のとおりとする。

・鋼板：板厚ごと（集計は、板厚範囲別に行う）

・平鋼及び形鋼（山形鋼、溝形鋼、I形鋼、H型鋼等）：サイズごと

・棒鋼：（丸鋼、角鋼）サイズごと

3 数量算出方法

数量の算出は、「第1章 適用範囲及び共通事項」によるほか次によるものとする。

(1) 鋼製付属設備の直接部材、部品、製作補助材料については、「標準歩掛（施設機械）」第6章 鋼製

付属設備 第2 直接製作費 1 材料費」により算出する。

5-2-2 鋼製付属設備（機械単体品）

1 数量算出項目

鋼製付属設備そのまま組込むことができる機器の数量を区分ごとに算出する。

2 区 分

区分は、設備区分、機器単体品名称、仕様とする。

(1) 数量算出設備区分及び機器単体品名称一覧表

設備区分	機器単体品名称	仕 様	単 位	数 量
○	○	○	台	
○	○	○	個	
○	○	○	基	

(注) 設備製作に当って、ほとんど加工せずに設備に組み込むことが出来る機器、また、単体製品でそのまま設備の構成要素となる機器である。

鋼製付属設備の機器単体品については、「標準歩掛（施設機械）第6章鋼製付属設備 第2直接製作費 2機器単体費」によるものとする。

3 数量算出方法

数量の算出は、「第1章 適用範囲及び共通事項」によるものとする。

5-2-3 鋼製付属設備（塗装）

1 数量算出項目

(1) 鋼製付属設備の塗装面積を区分ごとに算出する。

2 区 分

区分は、塗装場所、塗装工程、塗装仕様とする。

(1) 数量算出項目及び区分一覧表

項 目	塗装場所	塗装工程	塗装仕様	単 位	数 量
塗 装	○	○	○	m ² ・kg	

(2) 塗装場所は、「工場塗装、現場塗装」とする。

(3) 塗装工程は、「素地調整（ケレン・ブラスト）、塗装（下塗り・中塗り・上塗り）、塗覆装、酸洗い、溶融亜鉛めっき、金属溶射等」とする。

(4) SUSについては、酸洗いをを行い対象面積より算出する。

(5) 溶融亜鉛めっきについては、母材厚さの判定を行い、対象重量を算出する。

(6) 塗装仕様は、塗装工程毎とする。

3 数量算出方法

数量の算出は、「第1章 適用範囲及び共通事項」によるほか、次によるものとする。

(1) 工場塗装は「標準歩掛（施設機械）第5章 鋼製付属設備 第2直接製作費 4工場塗装費、現場塗装は、「標準歩掛（施設機械）」第5章 鋼製付属設備 第3直接工事費 4現場塗装費によるものとする。

5-2-4 鋼製付属設備（輸送費）

1 数量算出項目

鋼製付属設備の輸送車両の数量を算出する。

2 区 分

区分は、車両規格とする。

(1) 数量算出項目及び区分一覧表

項目	車両規格	単位	数量
輸送費	○	台	

(注) 標準鋼製付属設備の場合、設備質量及び輸送距離から算定式により算出するため、数量算出は省略し1式表記とする。
標準鋼製付属設備以外の場合、車両規格、台数を算出し記載する。

3 数量算出方法

数量の算出は、次によるものとする。

- (1) 標準鋼製付属設備を適用できない場合は、寸法、質量及び荷姿等を十分考慮して、車両規格及び台数を算出する。なお、算出根拠資料作成すること。

5-2-5 鋼製付属設備（据付材料）

1 数量算出項目

鋼製付属設備（据付材料）の数量を算出する。

2 区分

区分は、部材名称、規格とする。

(1) 数量算出項目及び区分一覧表

項目	部材名称	規格	単位	数量
据付材料	○	○	各単位	
据付補助材料	○	○	式	

(注) 据付材料が必要な場合は、規格等を明示し、所要量を積上げて、数量算出するものとする。
標準鋼製設備の場合、据付補助材料は率計上であるため、数量算出は省略し、1式表記とする。
標準鋼製付属設備以外の場合、据付補助材料について部材名称、規格を明示し、数量を算出する。

3 数量算出方法

数量の算出は、「第1章 適用範囲及び共通事項」より、据付材料の規格ごとに適正な数量を算出する。

- (1) 据付材料とは、据付に必要な現地加工する据付用鋼材等である。

5-2-6 鋼製付属設備（直接経費）

1 数量算出項目

鋼製付属設備の機械経費の数量を算出する。

2 区分

区分は、機械器具名称、規格とする。

(1) 数量算出項目及び区分一覧表

項目	機械器具名称	規格	単位	数量
クレーン	○	○	日	
電気溶接機	○	○	日	

(注) クレーン、電気溶接機等の規格、運転日数については、「標準歩掛(施設機械) 第6章鋼製付属設備 第3 直接工事費 5 直接経費」を標準とするが、据付条件などを勘案のうえ決定するものとする。なお、決定根拠資料を作成すること。

3 数量算出方法

数量の算出は、「第1章 適用範囲及び共通事項」によるものとする。

第6章 水管橋

6-1 適用範囲

本章は積算基準（施設機械）に基づく、水管橋の製作据付工事価格積算に必要となる工事数量の計算に適用する。

なお、本章において使用する用語の定義は以下のとおりとする。

「水管橋」とは、「標準歩掛（施設機械）」第8章 水管橋 第1 適用範囲、及び1 区分及び構成に示す設備をいう。

「標準水管橋」とは、「標準歩掛（施設機械）」第8章 水管橋 第1 適用範囲、及び2 適用条件の範囲内の水管橋をいう。

6-2 水管橋

6-2-1 水管橋（材料）

1 数量算出項目

水管橋（材料）の数量を区分ごとに算出する。

2 区 分

区分は、設備構造、設備構成、材料構成、材料規格（材種、材質、形状・寸法）とする。

(1) 数量算出項目及び区分一覧表

項 目	設 備		材料規格	単 位	数 量
	構 造	構 成			
水管橋	○	○	○	kg	
部品	○	○	○	kg	
製作補助材料	○	○	○	kg	

(注) 標準水管橋の場合、部品、製作補助材料は算計上であるため、数量算出は省略し、1式表記とする。
標準水管橋以外の場合、部材、部品、製作補助材料は数量算出するものとする。

(2) 設備構造は、「パイプビーム形式、フランジ補剛形式、トラス補剛形式、水管橋用歩廊等」とする。

(3) 設備構成は、「通水管、リングサポート、補剛桁、弦材等」とする。

(4) 材料構成は、「部材、部品、製作補助材料」とする。

(5) 材料規格は、次のとおりとする。

① 材種は、「鋼板、平鋼、形鋼、棒鋼等」とする。

② 材質は、日本工業規格（J I S）によるものとする。

③ 形状寸法は次のとおりとする。

・鋼板：板厚ごと（集計は、板厚範囲別に行う）

・平鋼及び形鋼（山形鋼、溝形鋼、I形鋼等）：サイズごと

・棒鋼（丸鋼・角鋼）：サイズごと

3 数量算出方法

数量の算出は、「第1章 適用範囲及び共通事項」によるほか、次によるものとする。

(1) 標準水管橋を適用できない場合の数量は、水管橋を構成する部材、部品等の規格ごとに積上げて算出する。

(2) 水管橋の部材、部品、製作補助材料は、「標準歩掛（施設機械）」第8章 水管橋 第2 直接製作費 1 材料費」によるものとする。

6-2-2 水管橋（機器単体品）

1 数量算出項目

水管橋にそのまま組込むことができる機器の数量を区分ごとに算出する。

2 区 分

区分は、機器名称、仕様とする。

(1) 数量算出項目及び区分一覧表

項 目	機器名称	仕 様	単 位	数 量
機器単体品	伸縮可撓管	○	本	
	支承(沓)	○	基	
	空気弁	○	個	
	橋歴板	○	枚	
	落橋防止装置等	○	式	

(注) この表にないものについては、「積算基準(施設機械) 第8章 水管橋 第2 直接製作費 2 機器単体費」によるものとする。なお、落橋防止装置については加工部分を除くものとする。

3 数量算出方法

数量の算出は、「第1章 適用範囲及び共通事項」によるものとする。

6-2-3 水管橋(塗装)

1 数量算出項目

水管橋の塗装面積を区分ごとに算出する。

2 区 分

区分は、塗装場所、塗装工程、塗装仕様とする。

(1) 数量算出項目及び区分一覧表

項 目	塗装場所	塗装工程	塗装仕様	単 位	数 量
塗 装	○	○	○	m ²	

(注) 標準水管橋で工場塗装を率計上した場合、数量算出は省略し、1式表記とする。

(2) 塗装場所は、「工場塗装、現場塗装」とする。

(3) 塗装工程は、「素地調整、塗装(下塗り、中塗り、上塗り)等」とする。

(4) 塗装仕様は、塗装工程ごととする。

3 数量算出方法

数量の算出は、「第1章 適用範囲及び共通事項」によるほか、次によるものとする。

(1) 工場塗装は、「標準歩掛(施設機械) 第8章 水管橋 第2 直接製作費 4 工場防食費」、現場塗装は、「標準歩掛(施設機械) 第8章 水管橋 第3 直接工事費 4 現場塗装費」によるものとする。

(2) 標準水管橋を適用できない場合の数量は、積上げで算出する。

6-2-4 水管橋(輸送費)

1 数量算出項目

水管橋の輸送車両の数量を算出する。

2 区 分

区分は、車両規格とする。

(1) 数量算出項目及び区分一覧表

項 目	車両規格	単 位	数 量
輸送費	○	台	

(注) 標準水管橋の場合、通水管体積又はトラス中心間体積及び輸送距離から算定式により算出するため、数量算出は省略し、1式表記とする。

標準水管橋以外の場合は、車両規格、台数を算出し記載する。

3 数量算出方法

数量の算出は、次によるものとする。

- (1) 標準水管橋を適用できない場合は、水管橋の寸法、質量及び荷姿等を十分考慮して、車両規格及び台数を算出する。なお、算出根拠資料を作成すること。

6-2-5 水管橋（据付材料）

1 数量算出項目

水管橋（据付材料）の数量を算出する。

2 区 分

区分は、部材名称、規格とする。

- (1) 数量算出項目及び区分一覧表

項 目	部材名称	規 格	単 位	数 量
据付材料	○	○	式	
据付補助材料	○	○	式	

(注) 標準水管橋の場合、据付補助材料は率計上であるため、数量算出は省略し、1式表記とする。
標準水管橋以外の場合、据付材料、据付補助材料について部材名称、規格を明示し、数量を算出する。

3 数量算出方法

数量の算出は、「第1章 適用範囲及び共通事項」によるほか、次によるものとする。

- (1) 標準水管橋を適用できない場合の数量は、据付材料及び据付補助材料の規格ごとに適正な数量を算出する。

6-2-6 水管橋（直接経費）

1 数量算出項目

水管橋の機械経費の数量を算出する。

2 区 分

区分は、機械器具名称、規格とする。

- (1) 数量算出項目及び区分一覧表

項 目	機械器具名称	規 格	単 位	数 量
クレーン	○	○	日	
電気溶接機	○	○	日	

(注) クレーン、電気溶接機等の規格、運転日数については「標準歩掛（施設機械）第8章 水管橋 第3 直接工事費 5 直接経費」を標準とするが、据付条件などを勘案のうえ決定するものとする。なお、決定根拠資料を作成すること。

3 数量算出方法

数量の算出は、「第1章 適用範囲及び共通事項」によるものとする。

第7章 電気通信設備

7-1 適用範囲

本章は積算基準（施設機械）に基づく、電気通信設備の工事価格積算に必要となる工事数量の算出に適用する。

なお、ダム、頭首工、用排水機場、用排水路等に設置される施設機械設備に付帯する電気設備において、別途規定がある場合を除き適用する。

また、本章において使用する用語の定義は以下のとおりとする。

「電気通信設備」とは、「標準歩掛（施設機械）」第9章 電気通信設備 第1 適用範囲、及び1 区分及び構成に示す設備をいう。

7-2 電気通信設備（機器製作工）

7-2-1 受変電設備工

1 数量算出項目

特別高圧・高圧・低圧受変電設備、受変電用監視制御設備の機器製作数量を区分ごとに算出する。

2 区 分

区分は、施工場所、項目、名称、規格とする。

(1) 数量算出項目及び区分一覧表

設備名	施工場所	項目	名称	規格	単位	数量
受変電設備	○	特別高圧受変電設備	○	○	○	
		高圧受変電設備				
		低圧受変電設備				
		受変電用監視制御設備				

(2) 施工場所区分は、施工場所別に各項目を算出し、集計する。

(3) 項目、名称及び単位区分は、次のとおりとする。

項目	名称	単位	備考
特別高圧受変電設備	鋼材式屋外鉄構	ton	
	ガス絶縁開閉装置、主変圧器	台	
	主変圧器二次盤、接地変圧器盤、特別高圧操作盤、保護継電器盤、インターフェイス盤	面	
	機器（各種）	各単位	
高圧受変電設備	高圧気中開閉器	台	
	高圧引込盤、高圧受電盤、変圧器盤、接地変圧器盤、所内変圧器盤、動力盤、照明盤、補助継電器盤、各種端子盤、低圧配電盤、制御用直流電源盤	面	
	機器（各種）	各単位	
低圧受変電設備	低圧受電盤、変圧器盤、低圧配電盤	面	
	機器（各種）	各単位	
受変電用監視制御設備	処理装置、監視制御用端末装置、受変電用監視操作卓	台	
	操作卓用制御盤	面	
	機器（各種）	各単位	

(注) この表にないものについては、類似するものを準用するものとする。

3 数量算出方法

数量の算出は、「第1章 適用範囲及び共通事項」によるものとする。

7-2-2 電源設備工

1 数量算出項目

発電設備、無停電電源設備、直流電源設備の機器製作数量を区分ごとに算出する。

2 区 分

区分は、施工場所、項目、名称、規格とする。

(1) 数量算出項目及び区分一覧表

設備名	施工場所	項目	名称	規格	単位	数量
電源設備	○	発電設備	○	○	○	
		無停電電源設備				
		直流電源設備				

(2) 施工場所区分は、施工場所別に各項目を算出し、集計する。

(3) 項目、名称及び単位区分は、次のとおりとする。

項目	名称	単位	備考
発電設備	発動発電装置	台	
	発電機盤、直流電源盤	面	
	蓄電池	セル	
	消音器、燃料小出槽	組	
	ダンパー	個	
	機器（各種）	各単位	
無停電電源設備	無停電電源装置	台	
	蓄電池盤	面	
	蓄電池	セル	
	機器（各種）	各単位	
直流電源設備	直流電源装置	台	
	蓄電池盤	面	
	蓄電池	セル	
	機器（各種）	各単位	

(注) この表にないものについては、類似するものを準用するものとする。

3 数量算出方法

数量の算出は、「第1章 適用範囲及び共通事項」によるものとする。

7-2-3 水管理設備工

1 数量算出項目

情報処理設備、監視操作設備、情報伝送設備、雨水テレメータ・放流警報設備、無線設備、CCTV設備、電源設備、計測設備の機器製作数量を区分ごとに算出する。

2 区 分

区分は、施工場所、項目、名称、規格とする。

(1) 数量算出項目及び区分一覧表

設備名	施工場所	項目	名称	規格	単位	数量	
水管理設備	○	情報処理設備	○	○	○		
		監視操作設備					
		情報伝送設備					
		雨水テレメータ ・放流警報設備					
		無線設備					
		CCTV設備					
		電源設備					7-2-2電源設備工等による。
		計測設備					○

(2) 施工場所区分は、施工場所別に各項目を算出し、集計する。

(3) 項目、名称及び単位区分は、次のとおりとする。

項目	名称	単位	備考
情報処理設備	データ処理装置、入出力処理装置	架【台】	
	ファイルサーバ、表示記録端末装置、記録用端末装置（プリンタ、ハードコピー、シリアルプリンタ）	台	
	ソフトウェア	式	
	機器（各種）	各単位	
監視操作設備	監視操作卓	台	
	警報表示盤	面	
	機器（各種）	各単位	
情報伝送設備	TM/TC装置、TM装置、データ転送装置、入出力中継装置	架【台】	
雨水テレメータ・放流警報設備	監視装置、制御監視装置、無線中継装置	架【台】	
	観測装置、警報局装置、無線装置、操作卓、プリンタ、サイレン、スピーカ	台	
	表示盤	面	
	空中線装置	基	
	機器（各種）	各単位	
CCTV設備	監視制御装置	架	
	モニタTV、VTR、制御器、被制御器、カメラ、取付台、カメラケース、旋回装置	台	
	機器（各種）	各単位	
計測設備	雨量計、雨雪量計、圧力計、水位計、超音波式流量計、電磁式流量計	台	
	機器（各種）	各単位	

(注) 1 この表にないものについては、類似するものを準用するものとする。

2 単位欄の【 】は、機器を他の機器に実装させる場合の単位とする。

3 数量算出方法

数量の算出は、「第1章 適用範囲及び共通事項」によるものとする。

7-2-4 予備品・付属品

1 数量算出項目

電気通信設備の予備品、付属品及び付属工具等の数量を算出する。

2 区分

区分は、部品名称、仕様とする。

(1) 数量算出項目及び区分一覧表

項目	部品名称	仕様	単位	数量
付属品	○	○	台	
	○	○	個	
予備品	○	○	台	
	○	○	個	
付属工具	○	○	台	
	○	○	個	

3 数量算出方法

数量の算出は、「第1章 適用範囲及び共通事項」によるものとする。

7-3 電気通信設備（機器据付工）

7-3-1 輸送費

1 数量算出項目
電気通信設備の輸送車両の数量を算出する。

2 区 分
区分は、車両規格とする。

(1) 数量算出項目及び区分一覧表

項目	車両規格	単位	数量
輸送費	○	台	

(注) 積算基準及び標準歩掛の参考資料(施設機械) 第2章電気通信設備工事(参考資料) 第1 一般共通 3 据付工事価格 3-1 直接工事費に示されている輸送費算定式を適用出来る場合は、輸送質量及び移送距離から算定式により輸送費を算出するため、数量算出は省略し、1式表記とする。
輸送費算定式を適用できない場合は、車両規格、台数を算出し記載する。

3 数量算出方法
数量の算出は、輸送対象機器の寸法、質量及び荷姿等を十分考慮し、車両規格及び台数を算出するものとする。なお、算出根拠資料を作成すること。

7-3-2 受変電設備工

1 数量算出項目
特別高圧・高圧・低圧受変電設備、受変電用監視制御設備の据付及び使用材料の数量を区分ごとに算出する。

2 区 分
区分は、施工場所、作業、項目、名称、規格とする。

(1) 数量算出項目及び区分一覧表

設備名	施工場所	作業	項目	名称	規格	単位	数量
受変電設備	○	○	特高受変電設備	○	○	○	
			高圧受変電設備				
			低圧受変電設備				
			受変電用監視制御設備				

- (2) 施工場所区分は、施工場所別に各項目を算出し、集計する。
(3) 作業区分は、据付、調整、撤去(不使用)、撤去(再使用)ごとに区分して算出する。
(4) 項目、名称及び単位区分は、「7-2-1 受変電設備工」によるものとする。

3 数量算出方法
数量の算出は、「第1章 適用範囲及び共通事項」によるものとする。

7-3-3 電源設備工

1 数量算出項目
発電設備、無停電電源設備、直流電源設備の据付機器の据付及び使用材料の数量を区分ごとに算出する。

2 区 分
区分は、施工場所、作業、項目、名称、規格とする。

(1) 数量算出項目及び区分一覧表

設備名	施工場所	作業	項目	名称	規格	単位	数量
電源設備	○	○	発電設備	○	○	○	
			無停電電源設備				
			直流電源設備				

(2) 施工場所区分は、施工場所別に各項目を算出し、集計する。

(3) 作業区分は、据付、調整、撤去（不使用）、撤去（再使用）ごとに区分して算出する。

(4) 項目、名称及び単位区分は、「7-2-2 電源設備工」によるものとする。

3 数量算出方法

数量の算出は、「第1章 適用範囲及び共通事項」によるものとする。

7-3-4 水管理設備工

1 数量算出項目

情報処理設備、監視操作設備、情報伝送設備、雨水テレメータ・放流警報設備、無線設備、CCTV設備、電源設備、計測設備の据付機器の数量を区分ごとに算出する。

2 区分

区分は、施工場所、作業、項目、名称、規格とする。

(1) 数量算出項目及び区分一覧表

設備名	施工場所	作業	項目	名称	規格	単位	数量
水管理設備	○	○	情報処理設備	○	○	○	
			監視操作設備				
			情報伝送設備				
			雨水テレメータ・放流警報設備				
			無線設備				
			CCTV設備				
			電源設備				
計測設備	○	○	○				

(2) 施工場所区分は、施工場所別に各項目を算出し、集計する。

(3) 作業区分は、据付、調整、撤去（不使用）、撤去（再使用）ごとに区分して算出する。

(4) 項目、名称及び単位区分は、「7-2-3 水管理設備工」によるものとする。

3 数量算出方法

数量の算出は、「第1章 適用範囲及び共通事項」によるものとする。

7-4 電気通信設備（照明設備工）

7-4-1 照明設備工

1 数量算出項目

施設照明設備、道路照明設備の数量を区分ごとに算出する。

2 区分

区分は、施工場所、作業、項目、名称、規格とする。

(1) 数量算出項目及び区分一覧表

設備名	施工場所	作業	項目	名称	規格	単位	数量
照明設備	○	○	施設照明設備	○	○	○	
			道路照明設備				

(2) 施工場所区分は、施工場所別に各項目を算出し、集計する。

(3) 作業区分は、設置、撤去ごとに区分して算出する。

(4) 項目、名称及び単位区分は、次のとおりとする。

項目	名称	単位	備考
施設照明設備	照明灯	灯	
	照明器具	灯	
	器具(各種)	各単位	
道路照明設備	道路照明灯	灯	
	照明器具	灯	

	器具(各種)	各単位	
	照明灯基礎	各単位	

- (注) 1 この表にないものについては、類似するものを準用するものとする。
2 照明灯基礎は、「土地改良工事積算基準(土木工事)」によるものとする。

3 数量算出方法

数量の算出は、「第1章 適用範囲及び共通事項」によるものとする。

7-5 電気通信設備(共通設備工)

7-5-1 配管工

1 数量算出項目

配管の数量を区分ごとに算出する。

2 区分

区分は、設備、施工場所、作業、施工方法、種別、名称、規格とする。

(1) 数量算出項目及び区分一覧表

項目	設備	施工場所	作業	施工方法	種別	名称	規格	単位	数量
配管	○	○	○	地中(構内)	○	○	○	○	
				地中(道路沿)					
				屋外・屋内(露出)					
				屋外・屋内(埋込)					

- (2) 設備区分は、設備ごとに区分して算出する。
(3) 施工場所区分は、施工場所ごとに区分して算出する。
(4) 作業区分は、設置、撤去、再使用ごとに区分して算出する。
(5) 施工方法区分は、次のとおりとする。

区分	露出	埋込・埋設	備考
地中(構内)	×	○	
地中(道路沿)	×	○	
屋外・屋内(露出)	○	×	
屋外・屋内(埋込)	×	○	

(6) 種別、名称及び単位区分は、次のとおりとする。

種別	名称	単位	備考
鋼電線管	薄鋼電線管、厚鋼電線管、ねじ無し電線管、PEラインング鋼管、金属可とう電線管	m	
ビニル電線管	硬質ポリ塩化ビニル電線管、耐衝撃性硬質ビニル電線管、波付硬質合成樹脂管、合成樹脂可とう電線管	m	
鋼管	配管用炭素鋼管、配管用ステンレス鋼管	m	
コンクリート製品	コンクリート管、コンクリートトラフ	m	
電線管付属品	コンビネーションカップリング、ボックスコネクタ、伸縮継手、直線接続材、ベルマウス、異形管継手、ノーマルバンド	個	
	埋設シート	m	
その他	ケーブル埋設紙	個	
	ケーブル埋設標	本	
	配管土工	各単位	
	器材(各種)	各単位	

- (注) 1 この表にないものについては、類似するものを準用するものとする。
2 配管土工は、「土地改良工事積算基準(土木工事)」によるものとする。

3 数量算出方法

数量の算出は、「第1章 適用範囲及び共通事項」によるものとする。

7-5-2 配線工

1 数量算出項目

配線の数量を区分ごとに算出する。

2 区 分

区分は、設備、施工場所、作業、施工方法、種別、名称、規格とする。

(1) 数量算出項目及び区分一覧表

項目	設備	施工場所	作業	施工方法	種別	名称	規格	単位	数量
配線	○	○	○	地中・屋内・屋外	○	○	○	○	
				架空					

- (2) 設備区分は、設備ごとに区分して算出する。
 (3) 施工場所区分は、施工場所ごとに区分して算出する。
 (4) 作業区分は、設置、撤去、再使用ごとに区分して算出する。
 (5) 施工方法による区分は、次のとおりとする。

区分	管内	ラック・ダクト	ラック無縫縛	ピット	トワ	直接埋設	ころがし	露出		架線
								コンクリート	木質	
地中	○	×	×	×	○	○	×	×	×	×
屋内	○	○	○	○	×	×	○	○	○	×
屋外	○	○	○	○	×	×	×	○	×	×
架空	×	×	×	×	×	×	×	×	×	○

(6) 種別、名称及び単位区分は、次のとおりとする。

種別	名称	単位	備考
電線	1V電線、OV電線、DV電線、H1V電線、耐熱電線	m	
電力ケーブル	CVケーブル、CV-MAZVケーブル、VV-Rケーブル、VV-Fケーブル、キャブタイヤケーブル	m	
制御ケーブル	CVV、CVV-Sケーブル	m	
通信ケーブル	CPEVケーブル、SWVPケーブル、CCPケーブル、構内ケーブル、PVC線	m	
光ケーブル	光ケーブル、光ケーブル（自己支持形）、光複合ケーブル、光コルゲートケーブル	m	
同軸ケーブル	高周波同軸ケーブル	m	
電力ケーブル端末処理	端末処理材	箇所	
制御ケーブル接続 通信ケーブル接続	接続材料	箇所	
光ケーブル直線接続・成端		箇所	
その他	メッセンジャーワイヤ	m	
	吊り金具、引留金具、接栓、自在バンド、丸シンプル、巻付グリッパ	個	
	器材（各種）	各単位	

- (注) 1 この表にないものについては、類似するものを準用するものとする。
 2 架空配線は、材料数量計算の他に配線径間数も算出するものとする。
 3 通信・制御ケーブルの接続に係る各種作業（直線・端子接続、伝送損失・接続損失試験等）の数量も算出するものとする。

3 数量算出方法

数量の算出は、「第1章 適用範囲及び共通事項」によるものとする。

7-5-3 配線器具等設置工

1 数量算出項目

配線器具等の数量を区分ごとに算出する。

2 区 分

区分は、設備、施工場所、作業、施工方法、種別、名称、規格とする。

(1) 数量算出項目及び区分一覧表

項目	設備	施工場所	作業	施工方法	種別	名称	規格	単位	数量
配線器具等	○	○	○	屋内	○	○	○	○	
				屋外					

- (2) 設備区分は、設備ごとに区分して算出する。
 (3) 施工場所区分は、施工場所ごとに区分して算出する。
 (4) 作業区分は、設置、撤去ごとに区分して算出する。
 (5) プルボックス類の施工方法区分は、次のとおりとする。

区分	露出	埋込
屋内	○	○
屋外	○	○

(6) 種別、名称及び単位区分は、次のとおりとする。

種別	名称	単位	備考
ハンドホール	プレキャストハンドホール	基	
	ハンドホール蓋、ハンドホール内受金物	個	
ケーブルラック	ケーブルラック（直線形）	m	
	ケーブルラック（L形分岐、T形分岐、X形分岐、垂直ベンドラック）、吊り金具、継ぎ金具、振れ止め金具	個	
ダクト	フロアダクト、金属ダクト、金属線、ワイヤプロテクタ	m	
	ジャンクションボックス、ダクトカップリング、ダクトエンド	個	
プルボックス類	プルボックス（鋼製、塩ビ製）、アウトレットボックス、コンクリートボックス、スイッチボックス、プラスチックボックス	個	
分電盤	屋内・屋外分電盤（自立形、壁掛形、ポール取付形）	面	
	取付架台、取付金物	個	
	アンカーボルト	本	
その他	ハンドホール土工	各単位	
	器材（各種）	各単位	

- (注) 1 この表にないものについては、類似するものを準用するものとする。
 2 ハンドホール土工は、「土地改良工事積算基準（土木工事）」によるものとする。

3 数量算出方法

数量の算出は、「第1章 適用範囲及び共通事項」によるものとする。

7-5-4 建柱及び支線設置工

1 数量算出項目

建柱及び支線の数量を区分ごとに算出する。

2 区 分

区分は、設備、施工場所、作業、施工方法、種別、名称、規格とする。

(1) 数量算出項目及び区分一覧表

項目	設備	施工場所	作業	種別	名称	規格	単位	数量
建柱及び支線設置	○	○	○	○	○	○	○	

- (2) 設備区分は、設備ごとに区分して算出する。
 (3) 施工場所区分は、施工場所ごとに区分して算出する。
 (4) 作業区分は、設置、撤去ごとに区分して算出する。

(5) 種別、名称及び単位区分は、次のとおりとする。

種別	名称	単位	備考
引込柱設置 (高低圧)	高圧(気中開閉器・避雷器・計器用変成器付、気中開閉器・避雷器付、 気中開閉器・計器用変成器付) 低圧(電灯・動力引込、動力引込)	箇所	
コンクリート柱等 設置	コンクリート柱、鋼板組立柱(パンザマスト)、足場ポルト、腕金	本	
	根かせ、高圧ピン碍子、高圧耐張碍子、低圧ピン碍子、アームタイ、 自在アームバンド、自在バンド	個	
支線取付	ステーブロック(ロッド付)、玉碍子、巻付グリップ、支線クリップ、 自在バンド、シンプル	個	
	チコーアンカー、支線ガード	本	
	垂鉛メッキ鋼より線	m	
柱上気中開閉器取付	柱上気中開閉器	台	機器扱い
	高圧カットアウト、避雷器	個	
その他	建柱土工(標準外根入)	各単位	
	器材(各種)	各単位	

(注) 1 この表にないものについては、類似するものを準用するものとする。

2 建柱土工(標準外根入)は、「土地改良工事積算基準(土木工事)」によるものとする。

3 数量算出方法

数量の算出は、「第1章 適用範囲及び共通事項」によるものとする。

7-5-5 接地工

1 数量算出項目

接地の数量を区分ごとに算出する。

2 区分

区分は、設備、施工場所、作業、施工方法、名称、規格とする。

(1) 数量算出項目及び区分一覧表

項目	設備	施工場所	作業	名称	規格	単位	数量
接地	○	○	○	○	○	○	

(2) 設備区分は、設備ごとに区分して算出する。

(3) 施工場所区分は、施工場所ごとに区分して算出する。

(4) 作業区分は、設置、撤去ごとに区分して算出する。

(5) 名称及び単位区分は、次のとおりとする。

項目	名称	単位	備考
接地	接地銅板	枚	
	接地棒	本	
	接地極リード端子	個	
	接地抵抗低減剤	kg	
	器材(各種)	各単位	

(注) この表にないものについては、類似するものを準用するものとする。

3 数量算出方法

数量の算出は、「第1章 適用範囲及び共通事項」によるものとする。

7-5-6 避雷設備工

1 数量算出項目

避雷針の数量を区分ごとに算出する。

2 区 分

区分は、設備、施工場所、作業、施工方法、名称、規格とする。

(1) 数量算出項目及び区分一覧表

項 目	設 備	施工場所	作 業	名 称	規 格	単 位	数 量
避雷設備	○	○	○	○	○	○	

- (2) 設備区分は、設備ごとに区分して算出する。
(3) 施工場所区分は、施工場所ごとに区分して算出する。
(4) 作業区分は、設置、撤去ごとに区分して算出する。
(5) 名称及び単位区分は、次のとおりとする。

項 目	名 称	単 位	備 考
避雷設備	突 針	基	
	避雷導線、保護パイプ、むね上導体、支持管	m	
	支持管取付金具、導線支持金物、接地端子箱、避雷器(低圧用)、避雷器(高圧用)	個	
	器材(各種)	各単位	

(注) この表にないものについては、類似するものを準用するものとする。

3 数量算出方法

数量の算出は、「第1章 適用範囲及び共通事項」によるものとする。

土地改良工事数量算出要領（案）（施設機械工事）数量計算書（様式）

用・排水ポンプ設備

	ページ
各設備質量集計表	1
鋼材部材別集計表	2
設備数量計算書	
1. 主ポンプ設備	3～5
2. 主ポンプ駆動設備	6
3. 系統機器設備	7～8
4. 電源設備	9
5. 監視操作制御設備	10
6. 付属設備	11
7. 立軸ポンプ原動（減速）機架台設備	12
輸送計算書	
8. 輸送費	13
据付材料計算書	
9. 据付材料及び据付補助材料	14
直接経費計算書	
10. 直接経費	15～16
付帯土木工事数量計算書	
11. 付帯土工	17～18

各 設 備 質 量 数 量 集 計 表

番号	名 称	鋼 材			部 品	機 器 単体品	数 量	全体合計 (kg)
		主部材	副部材	合計				
1	主ポンプ設備	17,997	0	17,997	0	5,940	1	23,937
2	主ポンプ 駆動設備					17,120	1	17,120
3	系統機器設備					2,985	1	2,985
4	電源設備					5,300	1	5,300
5	監視操作制御設備					3,200	1	3,200
6	付帯設備					1,500	1	1,500
7								
8								
	合 計	17,997	0	17,997		36,045		54,042

鋼材部材別集計表

名 称	材質	規格・寸法	ポンプ本体			フラップ弁			立軸ポンプ原動機架台			合計質量 (kg)	備考
			主要部材	副部材	部品	主要部材	副部材	部品	主要部材	副部材	部品		
常時排水用 (No.1)			1,915	0	0	325	0	0	0	0	0	2,239	
ねずみ鋳鉄	FC200		1,534			243						1,777	
青銅鋳物	CAC406		189									189	
ステンレス鋼	SUS304		191			4						196	
一般構造用圧延鋼板	SS400					77						77	
洪水時排水用 (No.2・3)			16,083	0	0	631	0	0	4,553	0	0	21,267	
ねずみ鋳鉄	FC200		13,914			473						14,387	
青銅鋳物	CAC406		794									794	
ステンレス鋼	SUS304		1,376			8						1,384	
一般構造用圧延鋼板	SS400					150						150	
一般構造用圧延鋼板	SS400	t=12~25							4,553			4,553	
			17,997	0	0	956	0	0	4,553	0	0	23,506	
総合計			17,997			956			4,553			23,506	

設備数量計算書

〇〇排水機場常時排水 (No.1) ポンプ設備 【横軸軸流 口径700mm】

番号	設備・項目	材料・機器	材料及び機器仕様		単位	数量	単位質量 (kg)	全質量 (kg)	塗装面積等			
			区分・材質	規格・寸法					仕様1 (㎡)	仕様2 (㎡)	酸洗い (㎡)	亜鉛めっき (kg)
1. 主ポンプ設備												
(1)	常時排水用 (No.1)	(材料)										
1)	主ポンプ本体	横軸斜流	標準ポンプ	φ700 吐出量 55.0㎡ 全揚程 5.0m	台	1.0	2,104.0	2,104.0				
	標準ポンプ全部材所要量	(部材別内訳)		(標準吐出量)	60			2,104.0				
	(主要部材)							1,914.7				
1	ケーシング	ねずみ鑄鉄	FC200	φ700 横軸斜流	72.9%	式	1.0	1,533.8	1,533.8			
2	羽根車	青銅鑄物	CAC406	φ700 横軸斜流	9.0%	式	1.0	189.4	189.4			
3	主軸	ステンレス鋼	SUS304	φ700 横軸斜流	9.1%	式	1.0	191.5	191.5			
	(副部材)							189.4				
4	副部材				9.0%	式	1.0	189.4	189.4			
	(部品)											
5	部品					式	1.0					
	(製作補助材料)											
6	製作補助材料					式	1.0					
2)	逆流防止弁	フラップ弁	標準	丸形 φ900	台	1.0	332.0	332.0				
	フラップ弁標準全部材所要量	(部材別内訳)			332	kg		332.0				
	(主要部材)							324.7				
1	弁胴	ねずみ鑄鉄	FC200	丸形 φ900	73.3%	式	1.0	243.4	243.4			
2	弁体	一般構造用圧延鋼材	SS400	丸形 φ900	23.2%	式	1.0	77.0	77.0			
3	弁棒	ステンレス鋼	SUS304	丸形 φ900	1.3%	式	1.0	4.3	4.3			
	(副部材)							7.3				
4	副部材				2.2%	式	1.0	7.3	7.3			
	(製作補助材料)											
5	製作補助材料					式	1.0					
	(副部材)											
	(注1) 標準用排水ポンプ、フラップ弁標準の副部材は率計上であるため、数量算出は省略し、1式表記とする。											
	(注2) 標準用排水ポンプ以外の場合、副部材は数量算出するものとする。											
	(部品)											
	(注3) 標準用排水ポンプの部品は率計上であるため、数量算出は省略し、1式表記とする。											
	(注4) 標準用排水ポンプ以外の場合、数量算出するものとする。											
	(注5) フラップ弁の部品については、ポンプ部品費に含まれるため、計上しない。											
	(製作補助材料)											
	(注5) 標準用排水ポンプ、フラップ弁標準の製作補助材料は率計上であるため、数量算出は省略し、1式表記とする。											
	(注6) 標準用排水ポンプ以外の場合、別途積み上げるものとする。											

設備数量計算書

〇〇排水機場洪水時排水用 (No.2.3) ポンプ設備 【立軸斜流 (一床) 口径1000mm】

番号	設備・項目	材料・機器	材料及び機器仕様		単位	数量	単位質量 (kg)	全質量 (kg)	塗装面積等			
			区分・材質	規格・寸法					仕様1 (㎡)	仕様2 (㎡)	酸洗い (㎡)	亜鉛めっき (kg)
1. ポンプ設備												
(2)	洪水時排水用 (No.2・3)	(材料)										
1)	主ポンプ本体	立軸斜流 (一床)	標準ポンプ	φ1000 吐出量 135.0m ³ 全揚程 8.0m		台	2.0	8,817.3	17,634.6			
	標準ポンプ全部材所要量	(部材別内訳)		(標準吐出量)	124				17,634.6			
	(主要部材)								16,082.8			
1	ケーシング	ねずみ鑄鉄	FC200	φ1000 立軸斜流 (一床)	78.9%	式	1.0	13,913.7	13,913.7			
2	羽根車	青銅鑄物	CAC406	φ1000 立軸斜流 (一床)	4.5%	式	1.0	793.6	793.6			
3	主軸	ステンレス鋼	SUS304	φ1000 立軸斜流 (一床)	7.8%	式	1.0	1,375.5	1,375.5			
	(副部材)								1,551.8			
4	副部材				8.8%	式	1.0	1,551.8	1,551.8			
	(部品)											
5	部品					式	1.0					
	(製作補助材料)											
6	製作補助材料					式	1.0					
2)	逆流防止弁	フラップ弁	標準	丸形 φ1200		台	1.0	645.0	645.0			
	フラップ弁標準全部材所要量	(部材別内訳)			645	kg			645.0			
	(主要部材)								630.8			
1	弁胴	ねずみ鑄鉄	FC200	丸形 φ1200	73.3%	式	1.0	472.8	472.8			
2	弁体	一般構造用圧延鋼材	SS400	丸形 φ1200	23.2%	式	1.0	149.6	149.6			
3	弁棒	ステンレス鋼	SUS304	丸形 φ1200	1.3%	式	1.0	8.4	8.4			
	(副部材)								14.2			
4	副部材				2.2%	式	1.0	14.2	14.2			
	(製作補助材料)											
5	製作補助材料					式	1.0					
	(副部材)											
	(注1) 標準用排水ポンプ、フラップ弁標準の副部材は率計上であるため、数量算出は省略し、1式表記とする。											
	(注2) 標準用排水ポンプ以外の場合、副部材は数量算出するものとする。											
	(部品)											
	(注3) 標準用排水ポンプの部品は率計上であるため、数量算出は省略し、1式表記とする。											
	(注4) 標準用排水ポンプ以外の場合、数量算出するものとする。											
	(注5) フラップ弁の部品については、ポンプ部品費に含まれるため、計上しない。											
	(製作補助材料)											
	(注5) 標準用排水ポンプ、フラップ弁標準の製作補助材料は率計上であるため、数量算出は省略し、1式表記とする。											
	(注6) 標準用排水ポンプ以外の場合、別途積み上げるものとする。											

設備数量計算書

〇〇排水機場ポンプ設備【共用(系統機器)設備】

番号	設備・項目	材料・機器	材料及び機器仕様		単位	数量	単位質量 (kg)	全質量 (kg)	塗装面積等			
			区分・材質	規格・寸法					仕様1 (㎡)	仕様2 (㎡)	酸洗い (㎡)	亜鉛めっき (kg)
3. 系統機器設備								2,635.0				
(1)	燃料系統設備	(機器単体品)						1,320.0				
1)	自家発電設備用							1,320.0				
1	燃料移送ポンプ	歯車ポンプ		横型内装軸受式, 吐出量0.3m ³ /h, 吐出圧力0.6MPa	台	2.0	35.0	70.0				
2	燃料小出槽	鋼製角形		390L, フロートスイッチ防爆ONOFF制御式, 液面計側圧式, 点検梯子	基	1.0	50.0	50.0				
3	燃料貯油槽	地下タンク		3000L 鋼製+強化プラスチック製二重殻	基	1.0	1,200.0	1,200.0				
(2)	給水系統設備	(機器単体品)						315.0				
1)	冷却水系統	非常用発電設備用						80.0				
1	冷却水ポンプ	横形遠心ポンプ		口径40mm, H=20m, Q=0.25m ³ /min, 0.77Mpa, 200V, 0.75KW	台	1.0	25.0	25.0				
2	冷却水槽	鋼製高架水槽		1000L	基	1.0	200.0	200.0				
3	オートストレーナ		SUS304	口径40mm, 電動, 処理水量90ℓ/min以上, 本体・エレメント:SUS製	基	1.0	80.0	80.0				
2)	潤滑水系統	主ポンプ用						235.0				
1	潤滑水ポンプ	横形遠心ポンプ		口径40mm, H=20m, Q=0.25m ³ /min, 0.77Mpa, 200V, 0.75KW	台	1.0	25.0	25.0				
2	潤滑水槽	鋼製高架水槽		1000L	基	1.0	200.0	200.0				
3	ストレーナ			口径40mm	個	1.0	10.0	10.0				
(3)	始動空気系統設備	(機器単体品)						500.0				
1)	ディーゼル機関系統							500.0				
1	空気圧縮機	空冷式		出力3.7kw	台	2.0	100.0	200.0				
2	空気槽		鋼製	200L×2連(内, 予備1本)	基	1.0	300.0	300.0				
(4)	呼水系統設備	(機器単体品)						500.0				
1)	満水系統							500.0				
1	真空ポンプ	ナッシュ型ポンプ		口径25mm, 出力1.5kw	台	2.0	100.0	200.0				
2	補水槽		ステンレス製	口径25mm用	基	1.0	300.0	300.0				
		(機器単体品)										
	(注1) 設備を構成する各項目毎に、必要な機器単体品を適宜記載する。											

設備数量計算書

〇〇排水機場ポンプ設備 【共用（監視操作制御）設備】

番号	設備・項目	材料・機器	材料及び機器仕様		単位	数量	単位質量 (kg)	全質量 (kg)	塗装面積等				
			区分・材質	規格・寸法					仕様1 (㎡)	仕様2 (㎡)	酸洗い (㎡)	亜鉛めっき (kg)	
5. 監視操作制御設備									3,200.0				
(1)	遠隔操作設備	(機器単体品)						1,750.0					
1	遠隔監視操作盤	屋内閉鎖自立形	鋼製	概略寸法 幅〇〇mm×高〇〇mm×奥〇〇mm	面	1.0	100.0	100.0					
2	運転支援端末装置	F Aパソコン		本体 (OS : Windows) , ディスプレイ, キーボード, マウス, OAデスク	組	1.0	50.0	50.0					
3	コントロールセンタ	屋内閉鎖自立形	鋼製	概略寸法 幅〇〇mm×高〇〇mm×奥〇〇mm	面	1.0	300.0	300.0					
4	補助継電器盤	屋内閉鎖自立形	鋼製	概略寸法 幅〇〇mm×高〇〇mm×奥〇〇mm	面	1.0	500.0	500.0					
5	常時排水ポンプ盤	屋内閉鎖自立形	鋼製	概略寸法 幅〇〇mm×高〇〇mm×奥〇〇mm	面	1.0	400.0	400.0					
6	洪水時排水ポンプ盤	屋内閉鎖自立形	鋼製	概略寸法 幅〇〇mm×高〇〇mm×奥〇〇mm	面	1.0	400.0	400.0					
(2)	現場(機側)操作設備	(機器単体品)						1,430.0					
1	常時排水ポンプ(No.1)操作盤	屋内閉鎖自立形	鋼製	概略寸法 幅〇〇mm×高〇〇mm×奥〇〇mm	面	1.0	250.0	250.0					
2	洪水時排水ポンプ(No.2)操作盤	屋内閉鎖自立形	鋼製	概略寸法 幅〇〇mm×高〇〇mm×奥〇〇mm	面	1.0	250.0	250.0					
3	洪水時排水ポンプ(No.3)操作盤	屋内閉鎖自立形	鋼製	概略寸法 幅〇〇mm×高〇〇mm×奥〇〇mm	面	1.0	250.0	250.0					
4	燃料移送ポンプ操作盤	屋内ポスト形	鋼製	概略寸法 幅〇〇mm×高〇〇mm×奥〇〇mm, 脚長〇〇mm	面	1.0	120.0	120.0					
5	冷却水ポンプ操作盤	屋内ポスト形	鋼製	概略寸法 幅〇〇mm×高〇〇mm×奥〇〇mm, 脚長〇〇mm	面	1.0	120.0	120.0					
6	空気圧縮機操作盤	屋内ポスト形	鋼製	概略寸法 幅〇〇mm×高〇〇mm×奥〇〇mm, 脚長〇〇mm	面	1.0	120.0	120.0					
7	真空ポンプ操作盤	屋内ポスト形	鋼製	概略寸法 幅〇〇mm×高〇〇mm×奥〇〇mm, 脚長〇〇mm	面	1.0	120.0	120.0					
8	潤滑油ポンプ操作盤	屋内ポスト形	鋼製	概略寸法 幅〇〇mm×高〇〇mm×奥〇〇mm, 脚長〇〇mm	面	1.0	120.0	120.0					
9	吸排気設備操作盤	屋内壁掛形	鋼製	概略寸法 幅〇〇mm×高〇〇mm×奥〇〇mm	面	1.0	80.0	80.0					
(4)	計装設備	(機器単体品)						20.0					
1	内(遊水地)水位計	電波式		測定範囲 0~10m	台	1.0	5.0	5.0					
2	外(河川)水位計	電波式		測定範囲 0~10m	台	1.0	5.0	5.0					
3	吸水槽水位計	電波式		測定範囲 0~10m	台	1.0	5.0	5.0					
4	吐水槽水位計	電波式		測定範囲 0~10m	台	1.0	5.0	5.0					
(機器単体品)													
(注1) 設備を構成する各項目毎に、必要な機器単体品を適宜記載する。													

据付材料計算書

〇〇排水機場ポンプ設備

番号	項目	材料名称	材料規格	単位	数量	算出根拠
9. 据付材料及び据付補助材料						
(1)	〇〇排水機場					
1)	ポンプ設備 (据付材料)					
1	常時排水用No.1ホップ					
2	洪水時排水用No.2・3ホップ					
2)	付帯設備 (据付材料)					
1	受変電設備					
	電動機					
	ディーゼルエンジン					
2	天井クレーン設備					
(据付材料及び据付補助材料)						
(注1) 標準用排水ポンプ設備の据付材料、据付補助材料は率計上であるため、数量算出は省略し、1式表記とする。						
(注2) 標準用排水ポンプ設備以外の場合は、据付材料、据付補助材料について、部材名称、規格を記載する。						

直接経費計算書

〇〇排水機場ポンプ設備

番号	項目	機械器具名称	機械器具規格	単位	数量	算出根拠
10. 直接経費						
(1)	〇〇排水機場					
1)	機械経費					
1	常時排水用No.1ホップ	(機械器具費)		式	1.0	
	屋外機器据付用クレーン	ラフタークレーン	定格〇t吊	日		屋外の吐出管据付用
	基礎据付用	電気溶接機	〇〇A	日		
	はつり用	空気圧縮機	排出ガス対応型	日		
						現場条件により必要なものを計上する
	雑器具損料	上記、機械器具費の2%				
2	洪水時排水用No.2・3ホップ			式	1.0	
	屋外機器据付用クレーン	ラフタークレーン	定格〇t吊	日		屋外の吐出管据付用
	基礎据付用	電気溶接機	〇〇A	日		
	はつり用	空気圧縮機	排出ガス対応型	日		
						現場条件により必要なものを計上する
	雑器具損料	上記、機械器具費の2%				
3	付帯設備(受配電設備)			式	1.0	
	屋外機器据付用クレーン	ラフタークレーン	定格〇t吊	日		屋外の受配電設備据付用
	はつり用	空気圧縮機	排出ガス対応型	日		
	電源用	発動発電機	排出ガス対応型 〇〇kVA	日		商用電源がないため
						現場条件により必要なものを計上する
	雑器具損料	上記、機械器具費の2%				
4	付帯設備(天井クレーン設備)			式	1.0	
	据付用クレーン	ラフタークレーン	定格50t吊	日		天井クレーン据付用
	基礎据付用	電気溶接機	〇〇A	日		
						現場条件により必要なものを計上する
	雑器具損料	上記、機械器具費の2%				
	(直接経費)					
	(注1) 設備の据付に当たり、現場条件等により必要な機械器具を適宜記載する。					
	(注2) 雑器具損料とは、ジャッキ、チェーンブロック類、溶接用雑器具、据付用雑器具の損料である。					

土地改良工事数量算出要領（案）（施設機械工事）数量計算書（様式）

河川・水路用水門設備

	ページ
鋼材数量集計表	1
塗装面積・酸洗い面積・亜鉛めっき集計表	1
鋼材部材別集計表	2
部材計算書	
1. 扉体	3 ~ 4
2. 戸当り	5 ~ 6
3. 開閉装置	7
機器単体品計算書	
3. 開閉装置	8
工場塗装計算書	
4. 工場塗装	9
輸送計算書	
5. 輸送	10
据付材料計算書	
6. 据付材料	11
現場塗装計算書	
7. 現場塗装	12
直接経費計算書	
8. 据付用機械器具	13
付帯土木工事数量計算書	
9. 付帯土工（二次コンクリート・型枠）	14
10. 仮設工	14

鋼材数量集計表

プレートガーダ構造ローラゲート（四方水密）【B1. 800m×H1. 800】

番号	名称	1門当たり				数量	全体合計 (kg)	
		鋼材			部品			機器単体品
		主部材	副部材	合計				
1	扉体	782		782	28	1	810	
2	戸当り	1,245		1,245		1	1,245	
3	開閉装置					1	872	
4								
5								
6								
7								
合計		2,027	0	2,027		872	2,927	

塗装面積・酸洗い面積・亜鉛めっき集計表

プレートガーダ構造ローラゲート（四方水密）【B1. 800m×H1. 800】

番号	名称	1門当たり				数量	全体合計			
		塗装面積		酸洗い 面積 (㎡)	亜鉛 めっき (kg)		塗装面積		酸洗い 面積 (㎡)	亜鉛 めっき (kg)
		1 (㎡)	2 (㎡)				1 (㎡)	2 (㎡)		
1	扉体			19.7		1			19.7	
2	戸当り	14.4		33.5		1	14.4		33.5	
3	開閉装置					1			0.0	
4										
5										
6										
7										
合計		14.4		53.2			14.4		53.2	

* 塗装 1 錆止め塗装
 塗装 2 一般塗装

部材計算書

プレートガーダ構造ローラゲート（四方水密）【B1. 800m×H1. 800】

番号	名称	材 料 規 格			個数	数量	単位質量 (kg/m・kg/m ²)	質量 (kg)	塗装面積		
		材種	材質	形状寸法					塗 装 (m ²)	酸洗い (m ²)	めっき (kg)
1. 扉 体											
	(主要部材)										
1	スキンプレート	ステンス鋼板	SUS304	PL 8 2050 * 1915	1	3.926 m ²	63.44	249.0		7.9	
2	主 桁	ステンス溝形鋼	SUS304	[200 × 100 × 10 2050	3	6.150 m	30.30	186.3		4.9	
3	側 桁	ステンス溝形鋼	SUS304	[200 × 100 × 10 1935	2	3.870 m	30.30	117.3		3.1	
4	補 助 桁	ステンス山形鋼	SUS304	L 65 × 65 × 6 2050	1	2.050 m	5.97	12.2		0.5	
5	縦 桁	ステンス鋼板	SUS304	PL 6 191 * 925	3	0.530 m ²	47.58	25.2		1.1	
6	縦 桁	ステンス鋼板	SUS304	PL 9 50 * 835	3	0.125 m ²	71.37	8.9		0.3	
7	縦 桁	ステンス鋼板	SUS304	PL 6 191 * 780	3	0.447 m ²	47.58	21.3		0.9	
8	縦 桁	ステンス鋼板	SUS304	PL 9 50 * 600	3	0.090 m ²	71.37	6.4		0.2	
9	縦 桁	ステンス鋼板	SUS304	PL 6 190 * 125	3	0.071 m ²	47.58	3.4		0.1	
10	主ローラ	ステンス棒鋼	SUS304	RB φ 250 60	4	0.240 m	396.00	95.0		0.2	
11	軸	ステンス棒鋼	SUS304	RB φ 60 635	4	2.540 m	22.40	56.9		0.5	
							小 計	781.9		19.7	
	(副部材)										
(注1) 標準水門設備の場合、副部材は率計上であるため、数量算出は省略し、1式表記とする。											
(注2) プレートガーダ構造のゲートのカバープレートは副部材に含まれないので、別途積上げ積算となるため、数量を算出する。											
(注3) 標準水門設備以外の場合、副部材は数量算出するものとする。											

部材計算書

プレートガーダ構造ローラゲート（四方水密）【B1. 800m×H1. 800】

番号	名称	材 料 規 格			個数	数量	単位質量 (kg/m・kg/m ²)	質量 (kg)	塗装面積		
		材種	材質	形状寸法					塗 装 (m ²)	酸洗い (m ²)	めっき (kg)
	(部品)						(kg/個)				
1	主ローラ軸受	オイルメタル	高力黄銅	φ60×φ75×60	4		2.00	8.0			
2	水密ゴム	P型	合成ゴム	φ30×1948	1		6.00	6.0			
3	水密ゴム	P型	合成ゴム	φ30×2090	2		6.00	12.0			
4	水密ゴム	平型	合成ゴム	t10×83×1900	1		2.00	2.0			
							小 計	28.0		0.0	
							合 計	809.9		19.7	
	(注4) 標準水門設備の場合、部品は率計上であるため、数量算出は省略し、1式表記とする。ただし、小形水門のうちプレートガーダ構造ローラゲートの主ローラ軸受及び水密ゴム、プレートガーダ構造スライドゲートの水密ゴムについては、部品費率に含まれていないので、別途積上げ積算となるため数量を算出する。										
	(注5) 標準水門設備以外の場合、部品は数量算出するものとする。										
	(製作補助材料)										
	(注6) 標準水門設備の場合、製作補助材料は率計上であるため、数量算出は省略し、1式表記とする。										
	(注7) 標準水門設備以外の場合、製作補助材料は数量算出するものとする。										

部材計算書

プレートガーダ構造ローラゲート（四方水密）【B1. 800m×H1. 800】

番号	名称	材料規格			個数	数量	単位質量 (kg/m・kg/m ²)	質量 (kg)	塗装面積		
		材種	材質	形状寸法					塗装 (m ²)	酸洗い (m ²)	めっき (kg)
2. 戸 当 り											
	(主要部材)										
	①背面戸当り										
1	ガイドプレート	ステンレス鋼板	SUS304	PL 6 423 * 5701	2	4.823 m2	47.58	229.5		9.6	
2	ローラレール	一般構造用H形鋼	SS400	H 150 × 100 × 6/9 5695	2	11.390 m	20.70	235.8	7.6		
	②前面戸当り										
3	ガイドプレート	ステンレス鋼板	SUS304	PL 6 448 * 3701	2	3.316 m2	47.58	157.8		6.6	
4	ローラレール	一般構造用H形鋼	SS400	H 150 × 100 × 6/9 3689	2	7.378 m	20.70	152.7	4.9		
5	ガイドプレート	ステンレス鋼板	SUS304	PL 6 535 * 2000	2	2.140 m2	47.58	101.8		4.3	
	③両側面部										
6	膜板	ステンレス鋼板	SUS304	PL 6 416 * 3686	2	3.067 m2	47.58	145.9		6.1	
7	〃	ステンレス鋼板	SUS304	PL 6 533 * 2015	2	2.148 m2	47.58	102.2		4.3	
	④上部戸当り										
8	ガイドプレート	ステンレス鋼板	SUS304	PL 6 385 * 1800	1	0.693 m2	47.58	33.0		1.4	
	⑤下部戸当り										
9	下部戸当り	ステンレス鋼板	SUS304	PL 6 311 * 618	2	0.384 m2	47.58	18.3		0.8	
10	〃	ステンレス鋼板	SUS304	PL 6 120 * 1780	1	0.214 m2	47.58	10.2		0.4	
11	〃	一般構造用H形鋼	SS400	H 100 × 100 × 6/8 598	2	1.196 m	16.90	20.2	0.7		
12	〃	一般構造用H形鋼	SS400	H 100 × 100 × 6/8 2164	1	2.164 m	16.90	36.6	1.2		
							合 計	1,244.0	14.4	33.5	

部材計算書

プレートガーダ構造ローラゲート（四方水密）【B1. 800m×H1. 800】

番号	名称	材 料 規 格			個数	数量	単位質量 (kg/m・kg/m ²)	質量 (kg)	塗装面積		
		材種	材質	形状寸法					塗 装 (m ²)	酸洗い (m ²)	めっき (kg)
	(副部材)										
(注1) 標準水門設備の場合、副部材は率計上であるため、数量算出は省略し、1式表記とする。											
(注2) 標準水門設備以外の場合、副部材は数量算出するものとする。											
	(部品)										
(注3) 標準水門設備の場合、部品は率計上であるため、数量算出は省略し、1式表記とする。											
(注4) 標準水門設備以外の場合、部品は数量算出するものとする。											
	(製作補助材料)										
(注5) 標準水門設備の場合、製作補助材料は率計上であるため、数量算出は省略し、1式表記とする。											
(注6) 標準水門設備以外の場合、製作補助材料は数量算出するものとする。											

部材計算書

プレートガーダ構造ローラゲート（四方水密）【B1. 800m×H1. 800】

番号	名称	材 料 規 格			個数	数量	単位質量 (kg/m・kg/m ²)	質量 (kg)	塗装面積		
		材種	材質	形状寸法					塗 装 (m ²)	酸洗い (m ²)	めっき (kg)
3.	開閉装置（部材）										
	（主要部材）										
	（注1）ラック式又はスピンドル式開閉装置を使用する場合は、機器単体品として、数量算出する。										
	（副部材）										
	（注2）標準水門設備の場合、副部材は率計上であるため、数量算出は省略し、1式表記とする。										
	（注3）油圧シリンダ式開閉装置の副部材費率には、油圧配管等は含まれていないので、別途積上げ積算となるため数量を算出する。										
	（注4）標準水門設備以外の場合、副部材は数量算出するものとする。										
	（部品）										
	（注5）標準水門設備の場合、部品は率計上であるため、数量算出は省略し、1式表記とする。										
	（注6）油圧シリンダ式開閉装置において、シリンダ軸受（ころがり軸受、すべり軸受）については、部品費に含まれないため、別途積上げ積算となるため数量を算出する。										
	（注7）標準水門設備以外の場合、部品は数量算出するものとする。										
	（製作補助材料）										
	（注8）標準水門設備の場合、製作補助材料は率計上であるため、数量算出は省略し、1式表記とする。										
	（注9）標準水門設備以外の場合、製作補助材料は数量算出するものとする。										

機器単体品計算書

プレートガーダ構造ローラゲート（四方水密）【B1. 800m × H1. 800】

番号	項目	機器名称	機器仕様		単位	数量	単位質量 (kg/単位)	質量 (kg)
			材質	規格・仕様				
4. 機器単体品								
(1) 開閉装置								
1	開閉装置本体	ラック電動開閉機		単動・巻上能力50kN 搭載型機側操作盤	台	1.0	494.0	494
2	ラック棒	ラック棒（揚程内）	SUS304	単動50kN用	m	4.0	46.0	184
3	ラック棒	ラック棒（揚程外）	SUS304	単動50kN用	m	1.9	45.8	87
4	ラック棒	ラック継手	SCS13	単動50kN用	個	1.0	19.0	19
5	ラック棒	ラックカバー（取付部）	SUS304	単動50kN用	m	1.0	22.0	22
6	ラック棒	ラックカバー（取付部以外）	SUS304	単動50kN用	m	3.0	22.0	66
							合計	872
(2) 操作制御設備								

工場塗装計算書

プレートガーダ構造ローラゲート（四方水密）【B1.800m×H1.800】

項目	塗装場所	塗装工程	塗装仕様	単位	数量	算出根拠
4. 工場塗装						
（注1）プレートガーダ構造のみ、工場塗装は率計上した場合、数量算出は省略し、1式表記とする。						
（注2）率計上となる塗装仕様は、エポキシ樹脂系、ふっ素樹脂系、ポリウレタン樹脂系の場合に適用し、その他の塗装仕様については、別途積上げ積算となるため数量を算出する。						
（注3）塗装は上塗りまで工場塗装を標準とする。						
（注4）シェル構造ローラゲート、プレートガーダ構造角落しゲート及び起伏ゲートについては、別途積上げ積算となるため数量を算出する。						

据付材料計算書

プレートガーダ構造ローラゲート（四方水密）【B1. 800m×H1. 800】

項目	部材名称	規格	単位	数量	算出根拠
6. 据付材料					
1) 据付材料					
(注1) 標準水門設備の場合、据付材料は、率計上であるため、数量算出は省略し、1式表記とする。					
(注2) 標準水門設備以外の場合、据付材料について部材名称、規格を明示し、数量を算出する。					
(注3) 動力、照明等のための電源引き込み（引込柱から機側操作盤まで）に必要な材費は、部材名称、規格を明示し、数量を算出する。					
2) 据付補助材料					
(注4) 標準水門設備の場合、据付補助材料は、率計上であるため、数量算出は省略し、1式表記とする。					
(注5) 標準水門設備以外の場合、据付補助材料について部材名称、規格を明示し、数量を算出する。					

直接経費計算書

プレートガーダ構造ローラゲート（四方水密）【B1. 800m×H1. 800】

項目	機械器具名称	規格	単位	数量	算出根拠
8. 据付用機械器具					
	クレーン	〇〇tクレーン	日	〇〇	施工計画による。
	電気溶接機	交流アーク溶接機又は同エンジン付 200A	日	〇〇	施工計画による。
	電気溶接機	直流 500A	日	〇〇	施工計画による。
	電気溶接機	エンジン付 200A	日	〇〇	施工計画による。
	空気圧縮機	排出ガス対策型	日	〇〇	施工計画による。
	発動発電機	排出ガス対策型	日	〇〇	施工計画による。
	据付架台		日	〇〇	施工計画による。
	(注1) その他に必要なものがあれば記載する。				
	(注2) 組立架台を用いる場合、基礎価格を積上げ計上することから、部材所要量を「鋼製付属設備」に準じて数量算出する。				

付帯土木工事数量計算書

プレートガーダ構造ローラゲート（四方水密）【B1. 800m×H1. 800】

項目	部材名称	規 格	単 位	数 量	算出根拠
9. 付帯土工（二次コンクリート・型枠）					
コンクリートはつり			m ²	〇〇	根拠となる計算式を記載。
（注1）二次コンクリート及び型枠材料は、標準小形水門設備の場合、率計上であるため、数量算出は省略し、1式表記とする。					
（注2）中・大形水門、堰、起伏堰及び標準水門設備以外の場合、全ての二次コンクリート及び型枠材料を積み上げるものとする。					
（注3）その他必要な土工があれば記載する。					
10. 仮設工					
〇〇足場					
（注1）その他必要な仮設工があれば記載する。			空m ³	〇〇	施工計画による。

土地改良工事数量算出要領（案）（施設機械工事）数量計算書（様式）

ダム用水門設備

	ページ
鋼材数量集計表	1
塗装面積・酸洗い面積・亜鉛めっき集計表	1
鋼材部材別集計表	2
部材計算書	
1. 扉体	3 ~ 4
2. 戸当り	5 ~ 6
3. 開閉装置	7 ~ 8
4. 基礎材	9 ~ 10
機器単体品計算書	
5. 開閉装置	11
6. 操作制御設備	12
工場塗装計算書	
7. 工場塗装	13
輸送計算書	
8. 輸送	14
据付材料計算書	
9. 据付材料	15
現場塗装計算書	
10. 現場塗装	16
直接経費計算書	
11. 据付用機械器具	17
付帯土木工事数量計算書	
12. 付帯土工（二次コンクリート・型枠）	18
13. 仮設工	18

鋼材数量集計表

三方水密ラジアルゲート【BO.〇〇〇m×HO.〇〇〇】

番号	名称	1門当たり			部品	機器 単体品	数量	全体 合計 (kg)
		鋼材						
		主部材	副部材	合計				
1	扉体	8,123		8,123			3	24,370
2	戸当り	774		774			3	2,323
3	開閉装置	8,430		8,430		3,779	3	36,627
4	基礎材	471		471			3	1,413
5	操作制御設備					500	1	500
6								
7								
8								
合計		17,799	0	17,799		4,279		65,234

塗装面積・酸洗い面積・亜鉛めっき集計表

三方水密ラジアルゲート【BO.〇〇〇m×HO.〇〇〇】

番号	名称	1門当たり				数量	全体合計			
		塗装面積		酸洗い 面積 (㎡)	亜鉛 めっき (kg)		塗装面積		酸洗い 面積 (㎡)	亜鉛 めっき (kg)
		1 (㎡)	2 (㎡)				1 (㎡)	2 (㎡)		
1	扉体		166.3	91.8		3		498.9	275.4	
2	戸当り	15.7		6.6		3	47.1		19.8	
3	開閉装置		175.9			3		527.7		
4	基礎材		96.7	0.8		3		290.1	2.4	
5										
6										
7										
8										
合計		15.7	438.9	99.2			47.1	1316.7	297.6	

* 塗装 1 錆止め塗装

塗装 2 一般塗装

鋼材部材別集計表

三方水密ラジアルゲート【BO.○○○m×HO.○○○】

名 称	材質	規格・寸法	扉 体			戸 当 り			開閉装置			基礎材			合計 (kg)	備考
			主要部材	副部材	部品	主要部材	副部材	部品	主要部材	副部材	部品	主要部材	副部材	部品		
一般構造用鋼板	SS400	PL9				4									4	
一般構造用鋼板	SS400	PL12				12									12	
一般構造用平鋼	SS400	FB12*100				351									351	
一般構造用等辺山形鋼	SS400	L75*75*9	193												193	
一般構造用 I 形鋼	SS400	I200*150*8/16				399									399	
一般構造用 H 形鋼	SS400	H200*200*8/12	3,118												3,118	
一般構造用 H 形鋼	SS400	H500*200*10/16							2,132						2,132	
一般構造用溝形鋼	SS400	[150*75*9	238						50						288	
一般構造用溝形鋼	SS400	[200*90*8	475			9			91						575	
一般構造用溝形鋼	SS400	[250*90*9							70						70	
一般構造用溝形鋼	SS400	[300*90*9							393						393	
一般構造用棒鋼	SS400	φ300							142						142	
一般構造用棒鋼	SS400	φ400	594												594	
溶接構造用鋼板	SM400A	PL9	120						15			7			142	
溶接構造用鋼板	SM400A	PL10										10			10	
溶接構造用鋼板	SM400A	PL12	1,982						1,081			98			3,161	
溶接構造用鋼板	SM400A	PL13							6						6	
溶接構造用鋼板	SM400A	PL14							2,194						2,194	
溶接構造用鋼板	SM400A	PL16	1,402						2,256			357			4,015	
			8,123	0	0	774	0	0	8,430	0	0	471	0	0		
総合計			8,123			774			8,430			471			17,799	

部材計算書

三方水密ラジアルゲート【BO.○○○m×HO.○○○】

番号	名称	材 料 規 格			個数	数量	単位質量 (kg/m・kg/m ²)	質量 (kg)	塗装面積		
		材種	材質	形状寸法					塗 装 (m ²)	酸洗い (m ²)	めっき (kg)
1.	扉 体										
	(主要部材)										
...	スキンプレート	ステンレス鋼板	SUS304	PL 10 2990 * 5787	1	17.303 m ²	79.30	1,372		34.6	
...	スキンプレート	ステンレス鋼板	SUS304	PL 10 2470 * 5787	2	28.588 m ²	79.30	2,267		57.2	
...	縦補助桁	一般構造用H形鋼	SS400	H 200 × 200 × 8/12 5681	11	62.491 m	49.90	3,118	62.5		
...	側部縦補助桁	溶接構造用鋼板	SM400A	PL 12 100 * 5697	2	1.139 m ²	94.20	107	2.3		
							小 計	12,941	166	92	
	(副部材)										
	(注1) 標準ダム用水門設備の場合、副部材は率計上であるため、数量算出は省略し、1式表記とする。										
	(注2) 扉体の全主要部材にステンレス鋼及びステンレスクラッド鋼を使用する場合は、副部材は数量算出するものとする。(ただし、円形多段ゲートは除く。)										
	(注3) 標準ダム用水門設備以外の場合、副部材は数量算出するものとする。										
							小 計				
	(部品)										
	(注4) 標準ダム用水門設備の場合、部品は率計上であるため、数量算出は省略し、1式表記とする。										
	(注5) 扉体の全主要部材にステンレス鋼及びステンレスクラッド鋼を使用する場合は、部品は数量算出するものとする。(ただし、円形多段ゲートは除く。)										
	(注6) 標準ダム用水門設備以外の場合、部品は数量算出するものとする。										
							小 計				

部材計算書

三方水密ラジアルゲート【BO.○○○m×HO.○○○】

番号	名称	材 料 規 格			個数	数量	単位質量 (kg/m・kg/m ²)	質量 (kg)	塗装面積		
		材種	材質	形状寸法					塗 装 (m ²)	酸洗い (m ²)	めっき (kg)
2. 戸 当 り											
	(主要部材)										
...	敷金物ゴム当り	ステンレス鋼板	SUS304	PL 9 170 * 5816	1	0.989 m ²	71.37	71		1.0	
...	敷金物ゴム当り	ステンレス鋼板	SUS304	PL 9 170 * 1916	1	0.326 m ²	71.37	23		0.3	
...	敷金物ゴム当り	ステンレス鋼板	SUS304	PL 9 130 * 320	2	0.083 m ²	71.37	6		0.1	
...	敷金物桁	一般構造用I形鋼	SS400	I 200 × 150 × 9/16 5903	1	5.903 m	50.40	298	5.0		
...	敷金物桁	一般構造用I形鋼	SS400	I 200 × 150 × 9/16 2003	1	2.003 m	50.40	101	1.7		
...											
							小 計	1,369	16	7	
	(副部材)										
(注1) 標準ダム用水門設備の場合、副部材は率計上であるため、数量算出は省略し、1式表記とする。											
(注2) 標準ダム用水門設備以外の場合、副部材は数量算出するものとする。											
							小 計				
	(部品)										
(注3) 標準ダム用水門設備の場合、部品は率計上であるため、数量算出は省略し、1式表記とする。											
(注4) 標準ダム用水門設備以外の場合、部品は数量算出するものとする。											
							小 計				

部材計算書

三方水密ラジアルゲート【BO. 〇〇〇m×HO. 〇〇〇】

番号	名称	材 料 規 格			個数	数量	単位質量 (kg/m・kg/m ²)	質量 (kg)	塗装面積		
		材種	材質	形状寸法					塗 装 (m ²)	酸洗い (m ²)	めっき (kg)
3. 開閉装置											
	(主要部材)										
...	巻上ドラム シェル	溶接構造用鋼板	SM400C	PL 60 463 * 2620	2	2.426 m ²	471.00	1,143	2.4		
...	巻上ドラム ディスク	溶接構造用鋼板	SM400A	PL 28 (φ 1230 - φ 820)	2	1.320 m ²	219.80	290	2.6		
...	巻上ドラム ディスク	溶接構造用鋼板	SM400A	PL 19 (φ 780 - φ 300)	2	0.814 m ²	149.15	122	1.6		
...	巻上ドラム ボス	一般構造用棒鋼	SS400	(φ 300 - φ 180) 200	2	0.400 m	355.10	142	0.4		
...	巻上ドラム 軸	機械構造用炭素鋼	S35C-N	RB 150 870	2	1.740 m	139.00	242	0.4		
...											
							小 計	12,718	176		
	(副部材)										
(注1) 標準ダム用水門設備の場合、副部材は率計上であるため、数量算出は省略し、1式表記とする。											
(注2) 油圧シリンダ式開閉装置の油圧配管の材料は、副部材の率に含まれないので、別途積上げで数量算出するものとする。											
(注3) 標準ダム用水門設備以外の場合、副部材は数量算出するものとする。											
							小 計				
	(部品)										
(注4) 標準ダム用水門設備の場合、部品は率計上であるため、数量算出は省略し、1式表記とする。											
(注5) 油圧シリンダ式開閉装置において、シリンダ軸受（ころがり軸受、すべり軸受）については、部品の率に含まれないため、別途積上げで数量算出するものとする。											
(注6) 標準ダム用水門設備以外の場合、部品は数量算出するものとする。											
							小 計				

部材計算書

三方水密ラジアルゲート【BO.○○○m×HO.○○○】

番号	名称	材 料 規 格			個数	数量	単位質量 (kg/m・kg/m ²)	質量 (kg)	塗装面積		
		材種	材質	形状寸法					塗 装 (m ²)	酸洗い (m ²)	めっき (kg)
4. 基礎材											
	(主要部材)										
…	ペDESTAL	溶接構造用鋼板	SM400A	PL 36	2	0.624 m ²	282.60	176	1.3		
…	トラニオン軸	ステンス棒鋼	SUS304	RB 200	2	1.216 m	249.00	303	0.8		
…	ガーダ	溶接構造用鋼板	SM400A	PL 19	4	7.592 m ²	149.15	1,132	15.2		
…	ペDESTALラスト受桁	溶接構造用鋼板	SM400A	PL 19	8	1.781 m ²	149.15	266	3.6		
							小 計	6,942	96.7	0.8	
	(副部材)										
(注1) 標準ダム用水門設備の場合、副部材は率計上であるため、数量算出は省略し、1式表記とする。											
(注2) 標準ダム用水門設備以外の場合、副部材は数量算出するものとする。											
							小 計				
	(部品)										
(注3) 標準ダム用水門設備の場合、部品は率計上であるため、数量算出は省略し、1式表記とする。											
(注4) 標準ダム用水門設備以外の場合、部品は数量算出するものとする。											
							小 計				

部材計算書

三方水密ラジアルゲート【BO.○○○m×HO.○○○】

番号	名称	材 料 規 格			個数	数量	単位質量 (kg/m・kg/m ²)	質量 (kg)	塗装面積		
		材種	材質	形状寸法					塗 装 (m ²)	酸洗い (m ²)	めっき (kg)
	(製作補助材料)										
	(注5) 標準ダム用水門設備の場合、製作補助材料は率計上であるため、数量算出は省略し、1式表記とする。										
	(注6) 標準ダム用水門設備以外の場合、製作補助材料は数量算出するものとする。										
							合 計	6,942	96.7	0.8	

機器単体品計算書

三方水密ラジアルゲート【BO. 〇〇〇m×HO. 〇〇〇】

番号	項目	機器名称	機器仕様		単位	数量	単位質量 (kg/単位)	質量 (kg)
			材質	規格・仕様				
5. 機器単体品								
(1) 開閉装置								
1	開閉装置	ワイヤーロープ	SUS304	ステンレス(6×37)SB種φ37.5×27m (プリテンション加工)	本	2.0	136.4	272.7
2	開閉装置	ソケット		φ37.5用特殊形ソケット(ボルト付)	個	2.0	15.6	31.2
3	開閉装置	ヘリカル軸減速機		HQRG-1120 i=1/1250 ヒータ付き 両軸形	台	1.0	2,500.0	2,500.0
4	開閉装置	電動油圧押し制動機		BMS5-1316UPST	台	1.0	109.0	109.0
5	開閉装置	主・予備電動機切替装置		SMDFG-55E i=1/1, 1/3 ヒータ付	台	1.0	500.0	500.0
6	開閉装置	主電動機		3.7kW-6P	台	1.0	119	119.0
7	開閉装置	予備電動機		2.2kW-6P	台	1.0	114	114.0
8	開閉装置	制限開閉器		MD-223	台	1.0	32.0	32.0
9	開閉装置	開度支持計		STX-110	台	1.0	50.0	50.0
10	開閉装置	スプリング式開度計		RTX1101-002	台	1.0	50.0	50.0
11	開閉装置	リミットスイッチ		WLCA12-2N	台	3.0	0.3	1.0
							合計	3,779

輸送計算書

三方水密ラジアルゲート【BO.○○○m×HO.○○○】

項目	車両規格	単位	数量	輸送距離	算出根拠等
8. 輸送					
<p>(注1) 標準ダム用水門設備の場合、扉体面積又は放流管体積等及び輸送距離から算定式より算出するため、扉体面積又は放流管体積等を算定し、数量は1式表記とする。</p>					
<p>(注2) 標準ダム水門設備以外の場合は、車両規格、台数を算出し記載する。</p>					

据付材料計算書

三方水密ラジアルゲート【BO. 〇〇〇m×HO. 〇〇〇】

項目	部材名称	規 格	単 位	数 量	算出根拠
9. 据付材料					
1) 据付材料					
(注1) 標準ダム用水門設備の場合、据付材料は、率計上であるため、数量算出は省略し、1式表記とする。					
(注2) 標準ダム水門設備以外の場合、据付材料について部材名称、規格を明示し数量を算出する。					
(注3) 開閉装置が油圧式の場合の油圧配管の材料については、部材計算書の開閉装置の副部材で数量算出する。					
2) 据付補助材料					
(注4) 標準ダム用水門設備の場合、据付補助材料は、率計上であるため、数量算出は省略し、1式表記とする。					
(注5) 標準ダム水門設備以外の場合、据付補助材料について部材名称、規格を明示し数量を算出する。					

直接経費計算書

三方水密ラジアルゲート【BO. 〇〇〇m×HO. 〇〇〇】

項目	機械器具名称	規 格	単 位	数 量	算出根拠
11. 据付用機械器具					
	クレーン	〇〇tクレーン	日	〇〇	施工計画による。
	電気溶接機	交流アーク溶接機又は同エンジン付 200A	日	〇〇	施工計画による。
	電気溶接機	直流 500A	日	〇〇	施工計画による。
	電気溶接機	エンジン付 200A	日	〇〇	施工計画による。
	空気圧縮機	排出ガス対策型	日	〇〇	施工計画による。
	発動発電機	排出ガス対策型	日	〇〇	施工計画による。
	組立架台		式	〇〇	施工計画による。
	(注1) その他に必要なものがあれば記載する。				
	(注2) 組立架台を用いる場合、基礎価格を積上することから、部材所要量を「鋼製付属設備」に準じて数量算出する。				

付帯土木工事数量計算書

三方水密ラジアルゲート【BO. 〇〇〇m×HO. 〇〇〇】

項目	部材名称	規 格	単 位	数 量	算出根拠
12. 付帯土工（二次コンクリート・型枠）					
コンクリートはつり			m ²	〇〇	根拠となる計算式を記載。
コンクリート			m ³	〇〇	根拠となる計算式を記載。
型枠			m ²	〇〇	根拠となる計算式を記載。
（注1）付帯土工（二次コンクリート・型枠）が必要な場合は、部材名称及び規格を明示し数量を算出する。					
（注2）その他必要な土工等があれば記載する。					
13. 仮設工					
〇〇足場					
（注1）その他必要な仮設工があれば記載する。			空m ³	〇〇	施工計画による。

土地改良工事数量算出要領（案）（施設機械工事）数量計算書（様式）

小容量放流設備用ゲート・バルブ

	ページ	
鋼材数量集計表	1	
塗装面積・酸洗い面積・亜鉛めっき集計表	1	
鋼材部材別集計表	2	
部材計算書		
1. 扉体部	3	
2. ケーシング部	4	
3. ボンネット部	5	～ 6
4. 据付架台	7	
5. 開閉装置	8	
機器単体品計算書		
6. 開閉装置	9	
7. 操作制御設備	10	
工場塗装計算書		
8. 工場塗装	11	
輸送計算書		
9. 輸送	12	
据付材料計算書		
10. 据付材料	13	
現場塗装計算書		
11. 現場塗装	14	
直接経費計算書		
12. 据付用機械器具	15	
付帯土木工事数量計算書		
13. 付帯土工（二次コンクリート・型枠）	16	
14. 仮設工	16	

鋼材数量集計表

ジェットフローゲート【φ1000mm】

番号	名称	1門当たり				数量	全体合計 (kg)	
		鋼材			部品			機器 単体品
		主部材	副部材	合計				
1	扉体部	2,662	0	2,662		1	2,662	
2	ケーシング部							
3	ボンネット部	6,775	0	6,775		1	6,775	
4	据付架台	1,509	0	1,509		1	1,509	
5	開閉装置					2,047	2,047	
6	操作制御設備					500	500	
7								
	合計	10,946	0	10,946		2,547	13,493	

塗装面積・酸洗い面積・亜鉛めっき集計表

ジェットフローゲート【φ1000mm】

番号	名称	1門当たり				数量	全体合計			
		塗装面積		酸洗い 面積 (㎡)	亜鉛 めっき (kg)		塗装面積		酸洗い 面積 (㎡)	亜鉛 めっき (kg)
		1 (㎡)	2 (㎡)				1 (㎡)	2 (㎡)		
1	扉体部			3.1		1			3.1	
2	ケーシング部									
3	ボンネット部		0.0	36.0		1			36.0	
4	据付架台		9.4	2.1		1		9.4	2.1	
5	開閉装置					1				
6	操作制御設備					1				
7										
	合計		9.4	41.2				9.4	41.2	

* 塗装 1 錆止め塗装
 塗装 2 一般塗装

鋼材部材別集計表

ジェットフローゲート【φ1000mm】

名 称	材質	規格・寸法	扉体部			ケーシング部			ボンネット部			据付架台			合計 (kg)	備考
			主要部材	副部材	部品	主要部材	副部材	部品	主要部材	副部材	部品	主要部材	副部材	部品		
一般構造用鋼板	SS400	PL32										112			112	
一般構造用鋼板	SS400	PL50										1,289			1,289	
溶接構造用鋼板	SM400A	PL9							412						412	
溶接構造用鋼板	SM400A	PL22							507						507	
溶接構造用鋼板	SM400C	PL55							279						279	
ステンレス鋼板	SUS304	PL9							36			2			38	
ステンレス鋼板	SUS304	PL12							583			99			683	
ステンレス鋼板	SUS304	PL19							556						556	
ステンレス鋼板	SUS304	PL25							71						71	
ステンレス鋼板	SUS304	PL30							60						60	
ステンレス鋼板	SUS304	PL32										6			6	
ステンレス鋼板	SUS304	PL47							154						154	
ステンレス鋼板	SUS304	PL55							1,801						1,801	
ステンレス鋼板	SUS304	PL60							1,828						1,828	
ステンレス鋼板	SUS304	PL85							196						196	
ステンレス鋼板	SUS304	PL110							168						168	
ステンレス鋼板	SUS304	PL166	2,566												2,566	
銅合金鋳物	CAC403	t=25	44												44	
銅合金鋳物	CAC403	t=30	52												52	
アルミニウム青銅鋳物	CAC703	PL67.5							123						123	
			2,662	0	0	0	0	0	6,775	0	0	1,509	0	0		
総合計			2,662			0			6,775			1,509			10,946	

部材計算書

ジェットフローゲート【φ1000mm】

番号	名称	材料規格			個数	数量	単位質量 (kg/m・kg/m ²)	質量 (kg)	塗装面積		
		材種	材質	形状寸法					塗装 (m ²)	酸洗い (m ²)	めっき (kg)
1. 扉体部											
	(主要部材)										
1	ゲートリーフ	ステンレス鋼板	SUS304	PL 166	1	1.949 m ²	1,316.38	2,566		3.1	
2	摺動板	銅合金鋳物	CAC403	t 30	2	0.200 m ²	261.00	52			
3	摺動板	銅合金鋳物	CAC403	t 25	2	0.200 m ²	217.50	44			
...											
							小計	2,662		3.1	
	(副部材)										
(注1) 標準ダム用水門設備の場合、副部材は率計上であるため、数量算出は省略し、1式表記とする。											
(注2) 標準ダム用水門設備以外の場合、副部材は数量算出するものとする。											
							小計	2,705			
	(部品)										
(注3) 標準ダム用水門設備の場合、部品は率計上であるため、数量算出は省略し、1式表記とする。											
(注4) 標準ダム用水門設備以外の場合、部品は数量算出するものとする。											
							小計	2,705			
	(製作補助材料)										
(注5) 標準ダム用水門設備の場合、製作補助材料は率計上であるため、数量算出は省略し、1式表記とする。											
(注6) 標準ダム用水門設備以外の場合、製作補助材料は数量算出するものとする。											
							合計	5,367		3.1	

部材計算書

ジェットフローゲート【φ1000mm】

番号	名称	材 料 規 格			個数	数量	単位質量 (kg/m・kg/m ²)	質量 (kg)	塗装面積		
		材種	材質	形状寸法					塗 装 (m ²)	酸洗い (m ²)	めっき (kg)
	2. ケーシング部										
	(主要部材)										
							小 計				
	(副部材)										
	(注1) 標準ダム用水門設備の場合、副部材は率計上であるため、数量算出は省略し、1式表記とする。										
	(注2) 標準ダム用水門設備以外の場合、副部材は数量算出するものとする。										
							小 計				
	(部品)										
	(注3) 標準ダム用水門設備の場合、部品は率計上であるため、数量算出は省略し、1式表記とする。										
	(注4) 標準ダム用水門設備以外の場合、部品は数量算出するものとする。										
							小 計				
	(製作補助材料)										
	(注5) 標準ダム用水門設備の場合、製作補助材料は率計上であるため、数量算出は省略し、1式表記とする。										
	(注6) 標準ダム用水門設備以外の場合、製作補助材料は数量算出するものとする。										
							合 計				

部材計算書

ジェットフローゲート【φ1000mm】

番号	名称	材料規格			個数	数量	単位質量 (kg/m・kg/m ²)	質量 (kg)	塗装面積		
		材種	材質	形状寸法					塗装 (m ²)	酸洗い (m ²)	めっき (kg)
3. ボンネット部											
	(主要部材)										
	①上流側ボンネット										
1	上流管	ステンレス鋼板	SUS304	PL 19 3530 * 958	1	3.382 m2	150.67	510		6.8	
2	上流管フランジ	ステンレス鋼板	SUS304	PL 47 *(φ 1235 / 1000)	1	0.413 m2	372.71	154		0.8	
3	上流板	ステンレス鋼板	SUS304	PL 12 1654 * 3065	1	5.070 m2	95.16	482		7.6	
4	側板	ステンレス鋼板	SUS304	PL 12 176 * 3010	2	1.060 m2	95.16	101		0.6	
5	側部フランジ下	ステンレス鋼板	SUS304	PL 55 215 * 1831	2	0.787 m2	436.15	343		1.6	
6	側部フランジ下	ステンレス鋼板	SUS304	PL 55 215 * 1234	2	0.531 m2	436.15	231		1.1	
7	上部フランジ	ステンレス鋼板	SUS304	PL 55 463 * 2060	1	0.954 m2	436.15	416		1.2	
8	補剛材	溶接構造用鋼板	SM400A	PL 9 65 * 2747	4	0.714 m2	70.65	51			
9	補剛材	溶接構造用鋼板	SM400A	PL 9 313 * 2060	4	2.579 m2	70.65	182			
10	補剛材	溶接構造用鋼板	SM400A	PL 9 542 * 642	2	0.696 m2	70.65	49			
11	補剛材	溶接構造用鋼板	SM400A	PL 9 448 * 642	2	0.575 m2	70.65	41			
12	支圧板	ステンレス鋼板	SUS304	PL 9 110 * 2300	2	0.506 m2	71.37	36		0.5	
	②ボンネット										
13	コニカルノズル	ステンレス鋼板	SUS304	PL 85 *(φ 1280 / 1126)	1	0.291 m2	674.05	196		0.6	
14	シーリング	アルミニウム青銅鑄物	CAC703	PL 67.5 *(φ 1139 / 1000)	1	0.234 m2	526.50	123			
15	シーリング押え	ステンレス鋼板	SUS304	PL 30 *(φ 1240 / 1102)	1	0.254 m2	237.90	60		0.5	
	③下流側ボンネット										
16	下流板	ステンレス鋼板	SUS304	PL 60 1234 * 2060	1	2.542 m2	475.80	1,210		5.0	
17	上部フランジ	ステンレス鋼板	SUS304	PL 55 222 * 2060	1	0.457 m2	436.15	200		0.9	
18	補剛材	溶接構造用鋼板	SM400A	PL 9 65 * 2381	3	0.464 m2	70.65	33			
19	補剛材	溶接構造用鋼板	SM400A	PL 9 130 * 2060	3	0.803 m2	70.65	57			

部材計算書

ジェットフローゲート【φ1000mm】

番号	名称	材 料 規 格			個数	数量	単位質量 (kg/m・kg/m ²)	質量 (kg)	塗装面積		
		材種	材質	形状寸法					塗 装 (m ²)	酸洗い (m ²)	めっき (kg)
20	補剛材	ステンレス鋼板	SUS304	PL 19	1	0.309 m2	150.67	47		0.6	
21	側部フランジ下	ステンレス鋼板	SUS304	PL 60	2	1.300 m2	475.80	619		2.6	
22	支圧板	ステンレス鋼板	SUS304	PL 25	2	0.360 m2	198.25	71		0.4	
23	支圧板	ステンレス鋼板	SUS304	PL 110	2	0.192 m2	872.30	168		0.2	
	③ボンネットカバー										
24	上フランジ	溶接構造用鋼板	SM400C	PL 55	1	0.646 m2	431.75	279		1.2	
25	下フランジ	ステンレス鋼板	SUS304	PL 55	1	1.401 m2	436.15	611			
26	カバー	溶接構造用鋼板	SM400A	PL 22	2	2.938 m2	172.70	507		3.8	
...											
							小 計	6,775	0.0	36.0	0.0
	(副部材)										
(注1) 標準ダム用水門設備の場合、副部材は率計上であるため、数量算出は省略し、1式表記とする。											
(注2) 標準ダム用水門設備以外の場合、副部材は数量算出するものとする。											
							小 計				
	(部品)										
(注3) 標準ダム用水門設備の場合、部品は率計上であるため、数量算出は省略し、1式表記とする。											
(注4) 標準ダム用水門設備以外の場合、部品は数量算出するものとする。											
							小 計				
	(製作補助材料)										
(注5) 標準ダム用水門設備の場合、製作補助材料は率計上であるため、数量算出は省略し、1式表記とする。											
(注6) 標準ダム用水門設備以外の場合、製作補助材料は数量算出するものとする。											
							合 計	6,775	0.0	36.0	0.0

部材計算書

ジェットフローゲート【φ1000mm】

番号	名称	材 料 規 格			個数	数量	単位質量 (kg/m・kg/m ²)	質量 (kg)	塗装面積		
		材種	材質	形状寸法					塗 装 (m ²)	酸洗い (m ²)	めっき (kg)
4. 据付架台											
	(主要部材)										
1	据付座	一般構造用鋼板	SS400	PL 50 675 * 1800	1	1.215 m2	392.50	477	2.4		
2	据付座 下板	一般構造用鋼板	SS400	PL 50 1150 * 1800	1	2.070 m2	392.50	813	4.1		
3	据付座 リブ	一般構造用鋼板	SS400	PL 32 405 * 1100	1	0.446 m2	251.20	112	0.9		
4	カバープレート	ステンレス鋼板	SUS304	PL 12 580 * 1800	1	1.044 m2	95.16	99		2.1	
5	ライナー	一般構造用鋼板	SS400	PL 1 100 * 250	1	0.025 m2	7.85	0	0.8		
6	ライナー	一般構造用鋼板	SS400	PL 9 100 * 250	1	0.025 m2	70.65	2	0.4		
7	ライナー	一般構造用鋼板	SS400	PL 32 100 * 250	1	0.025 m2	251.20	6	0.8		
...											
							小 計	1,509	9.4	2.1	0.0
	(部品)						(kg/個)				
1	ボルトナット		SUS304	M20×L100	20		4.91	98			
							小 計	98	0.0	0.0	0.0
	(製作補助材料)										
(注1) 標準鋼製付属設備の場合、製作補助材料は率計上であるため、数量算出は省略し、1式表記とする。											
(注2) 標準鋼製付属設備以外の場合、製作補助材料は数量算出するものとする。											
							合 計	1,607	9.4	2.1	0.0

部材計算書

ジェットフローゲート【φ1000mm】

番号	名称	材料規格			個数	数量	単位質量 (kg/m・kg/m ²)	質量 (kg)	塗装面積		
		材種	材質	形状寸法					塗装 (m ²)	酸洗い (m ²)	めっき (kg)
5.	開閉装置										
	(副部材)										
	(注1) 標準ダム用水門設備の場合、副部材は率計上であるため、数量算出は省略し、1式表記とする。										
	(注2) 油圧シリンダ式開閉装置の油圧配管の材料は、副部材の率に含まれないので、別途積上げで数量算出するものとする。										
	(注3) 標準ダム用水門設備以外の場合、副部材は数量算出するものとする。										
							小計				
	(部品)										
	(注4) 標準ダム用水門設備の場合、部品は率計上であるため、数量算出は省略し、1式表記とする。										
	(注5) 油圧シリンダ式開閉装置において、シリンダ軸受（ころがり軸受、すべり軸受）については、部品の率に含まれないため、別途積上げで数量算出するものとする。										
	(注6) 標準ダム用水門設備以外の場合、部品は数量算出するものとする。										
							小計				
	(製作補助材料)										
	(注7) 標準鋼製付属設備の場合、製作補助材料は率計上であるため、数量算出は省略し、1式表記とする。										
	(注8) 標準鋼製付属設備以外の場合、製作補助材料が数量計算するものとする。										
							合計	0	0	0	0

機器単体品計算書

ジェットフローゲート【φ1000mm】

番号	項目	機器名称	機器仕様		単位	数量	単位質量 (kg/単位)	質量 (kg)
			材質	規格・仕様				
6. 開閉装置								
1	開閉装置本体	スピンドル式電動開閉装置		11kW	台	1.0	1,130.0	1,130
2	スピンドル	スピンドル（ネジ加工部）	SUS304	φ230	m	2.050	329.3	675
3	スピンドル	スピンドル（ネジ加工無）	SUS304	φ150	m	2.065	97.3	201
4	スピンドル	スピンドルカバー（取付部）	SS400		m	1.4	29.3	41
							合計	2,047.0

工場塗装計算書

ジェットフローゲート【φ1000mm】

項目	塗装場所	塗装工程	塗装仕様	単位	数量	算出根拠
8. 工場塗装						
(注1) 標準ダム用水門設備で工場塗装（酸洗い）を率計上した場合、数量算出は省略し、1式表記する。						
(注2) 標準ダム用水門設備以外の工場塗装（酸洗い）については、別途積上げで算出する。						
(注3) 工場塗装（酸洗い）以外の塗装については、別途積上げで算出する。						

輸送計算書

ジェットフローゲート【φ1000mm】

項目	車両規格	単位	数量	輸送距離	算出根拠等
9. 輸送					
(注1) 標準ダム用水門設備の場合、口径及び輸送距離から算定式により算出するため、口径を算定し、数量は1式表記とする。					
(注2) 標準ダム用水門設備以外の場合は、車両規格、台数を算出し記載する。					

据付材料計算書

ジェットフローゲート【φ1000mm】

項目	部材名称	規格	単位	数量	算出根拠
10. 据付材料					
1) 据付材料					
(注1) 標準ダム用水門設備の場合、据付材料は、率計上であるため、数量算出は省略し、1式表記とする。					
(注2) 標準ダム用水門設備以外の場合、据付材料について部材名称、規格を明示し、数量を算出する。					
(注3) 開閉装置が油圧式の場合の油圧配管の材料については、部材計算書の開閉装置の副部材で数量算出する。					
2) 据付補助材料					
(注4) 標準ダム用水門設備の場合、据付補助材料は、率計上であるため、数量算出は省略し、1式表記とする。					
(注5) 標準ダム用水門設備以外の場合、据付補助材料について部材名称、規格を明示し、数量を算出する。					

直接経費計算書

ジェットフローゲート【φ1000mm】

項目	機械器具名称	規格	単位	数量	算出根拠
12. 据付用機械器具					
	クレーン	〇〇tクレーン	日	〇〇	施工計画による。
	電気溶接機	交流アーク溶接機又は同エンジン付 200A~500A	日	〇〇	施工計画による。
	電気溶接機	直流 500A	日	〇〇	施工計画による。
	電気溶接機	エンジン付 200A~500A	日	〇〇	施工計画による。
	空気圧縮機	排出ガス対策型	日	〇〇	施工計画による。
	発動発電機	排出ガス対策型	日	〇〇	施工計画による。
	組立架台		式	〇〇	施工計画による。
	(注1) その他に必要なものがあれば記載する。				
	(注2) 組立架台を用いる場合、基礎価格を積上することから、部材所要量を「鋼製付属設備」に準じて数量算出する。				

付帯土木工事数量計算書

ジェットフローゲート【φ1000mm】

項目	部材名称	規格	単位	数量	算出根拠
13. 付帯土工（二次コンクリート・型枠）					
コンクリートはつり			m ²	〇〇	根拠となる計算式を記載。
コンクリート			m ³	〇〇	根拠となる計算式を記載。
型枠			m ²	〇〇	根拠となる計算式を記載。
（注1）付帯土工（二次コンクリート・型枠）が必要な場合は、部材名称及び規格を明示し数量を算出する。					
（注2）その他必要な土工等があれば記載する。					
14. 仮設工					
〇〇足場					
（注1）その他必要な仮設工があれば記載する。			空m ³	〇〇	施工計画による。

土地改良工事数量算出要領（案）（施設機械工事）数量計算書（様式）

除塵設備

	ページ
鋼材数量集計表	1
塗装面積・酸洗い面積・亜鉛めっき集計表	1
鋼材部材別集計表	2
部材計算書	
1. 除塵機（レーキ形）	3 ~ 4
2. スクリーン	5
3. コンベヤ（水平ベルト）	6
機器単体品計算書	
4. 機器単体品	7
工場塗装計算書	
5. 工場塗装	8
輸送計算書	
6. 輸送	9
据付材料計算書	
7. 据付材料	10
現場塗装計算書	
8. 現場塗装	11
直接経費計算書	
9. 据付用機械器具	12
付帯土木工事数量計算書	
10. 付帯土工	13
11. 仮設工	13

鋼材数量集計表

レーキ形除塵機

番号	名 称	1台当たり質量				数 量	全体 合計 (kg)	
		鋼 材			部 品			機器 単体品
		主部材	副部材	合計				
1	除塵機	4,852	0	4,852	0	1,833	1	6,685
2	スクリーン	2,234	0	2,234	0		1	2,234
3	コンベヤ (水平ベルト)	934	0	934	0	954	1	1,888
4								
5								
6								
7								
合 計		8,020	0	8,020		2,787		10,807

塗装面積・酸洗い面積・亜鉛めっき集計表

レーキ形除塵機

番号	名 称	1台当たり				数量	全体合計			
		塗装面積		酸洗い 面積	亜鉛 めっき		塗装面積		酸洗い 面積	亜鉛 めっき
		1	2				1	2		
		(㎡)	(㎡)	(㎡)	(kg)		(㎡)	(㎡)	(㎡)	(kg)
1	除塵機			111.0				111.0		
2	スクリーン			90.0				90.0		
3	コンベヤ (水平ベルト)			43.0				43.0		
4										
5										
6										
7										
合 計										

* 塗装 1 錆止め塗装

塗装 2 一般塗装

鋼材部材別集計表

名 称	材質	規格・寸法	除塵機（レーキ式）			スクリーン			コンベヤ（水平ベルトコンベヤ）			合計 (kg)	備考
			主要部材	副部材	部品	主要部材	副部材	部品	主要部材	副部材	部品		
ステンレス鋼板	SUS304	PL5							441			441	
ステンレス鋼板	SUS304	PL6	663									663	
ステンレス鋼板	SUS304	PL9	1,666			558						2,224	
ステンレス鋼板	SUS304	PL12				144						144	
ステンレス鋼板	SUS304	PL16	516									516	
ステンレスL形鋼	SUS304	L50*50*6							63			63	
ステンレスL形鋼	SUS304	L90×90×9	882									882	
ステンレス角鋼	SUS304	SB25	362									362	
ステンレスC形鋼	SUS304	C200×100×10	330			88						418	
ステンレスパイプ	SUS304TP	PIPE200A Sch80										0	
ステンレスパイプ	SUS304TP	PIPE250A Sch40										0	
ステンレスパイプ	SUS304TP	PIPE400A Sch40										0	
ステンレス丸棒	SUS304	RB18				6						6	
ステンレス丸棒	SUS304	RB38							8			8	
ステンレス丸棒	SUS304	RB50							16			16	
ステンレス丸棒	SUS304	RB203	433									433	
ステンレス平鋼	SUS304	FB75x9				869						869	
ステンレスH形鋼	SUS304	H200x200x8/12				569						569	
ステンレス溝形鋼	SUS304	[130*65*6							406			406	
			4,852			2,234			934			8,020	
総合計			4,852			2,234			934			8,020	
主要部材中のSUS質量			4,852			2,234			934				

部材計算書

レーキ形除塵機

番号	名称	材料規格			個数	数量	単位質量 (kg/m・kg/m ²)	質量 (kg)	塗装面積		
		材種	材質	形状寸法					塗装 (m ²)	酸洗い (m ²)	めっき (kg)
1. 除塵機(レーキ形)											
上部ガイド											
(主要部材)											
1	ガイド側板	ステンレス鋼板	SUS304	PL 9	856 *	3,579	2	6.127 m ²	71.37	437.3	12.2
2	レーキガイド	ステンレス山形鋼	SUS304	L 90×90×9		3,153	2	6.306 m	12.30	77.6	2.3
3	レーキガイド	ステンレス山形鋼	SUS304	L 90×90×9		3,293	2	6.586 m	12.30	81.0	2.4
4	レーキガイド	ステンレス山形鋼	SUS304	L 90×90×9		2,990	2	5.980 m	12.30	73.6	2.3
5	レーキガイド	ステンレス山形鋼	SUS304	L 90×90×9		3,168	2	6.336 m	12.30	77.9	2.3
6	ガイドレール(チェーンスライド部)	ステンレス角鋼	SUS304	SB 25		3,153	2	6.306 m	4.96	31.3	0.3
7	ガイドレール(チェーンスライド部)	ステンレス角鋼	SUS304	SB 25		3,293	2	6.586 m	4.96	32.7	0.3
8	ガイドレール(チェーンスライド部)	ステンレス角鋼	SUS304	SB 25		2,990	2	5.980 m	4.96	29.7	0.3
9	ガイドレール(チェーンスライド部)	ステンレス角鋼	SUS304	SB 25		3,168	2	6.336 m	4.96	31.4	0.3
下部ガイド											
(主要部材)											
…	ガイド側板	ステンレス鋼板	SUS304	PL 9	875 *	6,307	2	11.037 m ²	71.37	787.7	22.3
…	レーキガイド	ステンレス山形鋼	SUS304	L 90×90×9		5,539	8	44.312 m	12.30	545.0	16.0
…	レーキガイド	ステンレス山形鋼	SUS304	L 90×90×9		1,100	2	2.200 m	12.30	27.1	0.8
…	ガイドレール(チェーンスライド部)	ステンレス角鋼	SUS304	SB 25		5,539	8	44.312 m	4.96	219.8	2.2
…	ガイドレール(チェーンスライド部)	ステンレス角鋼	SUS304	SB 25		750	2	1.500 m	4.96	7.4	0.1
…	ガイドレール(チェーンスライド部)	ステンレス角鋼	SUS304	SB 25		990	2	1.980 m	4.96	9.8	0.1
…	整流板	ステンレス鋼板	SUS304	PL 6	215 *	6,300	2	2.709 m ²	47.58	128.9	5.4
エプロン											
(主要部材)											
…	エプロン(鋼板)	ステンレス鋼板	SUS304	PL 6	1,450 *	3,197	2	9.271 m ²	47.58	441.1	18.6
…	可動エプロン(鋼板)	ステンレス鋼板	SUS304	PL 6	670 *	2,920	1	1.956 m ²	47.58	93.1	3.9
レーキ											
(主要部材)											
…	レーキ爪	ステンレス鋼板	SUS304	PL 16	370 *	2,750	4	4.070 m ²	126.88	516.4	8.2
…	レーキ桁	ステンレスC形鋼	SUS304	C 200×100×10		2,730	4	10.920 m	30.25	330.3	8.7

部材計算書

レーキ形除塵機

番号	名 称	材料規格			個数	数量	単位質量 (kg/m・kg/m ²)	質量 (kg)	塗装面積		
		材種	材質	形状寸法					塗 装 (m ²)	酸洗い (m ²)	めっき (kg)
駆動装置											
(主要部材)											
…	駆動軸	ステンレス棒鋼	SUS304	RB 203	754	1	0.754 m	256.50	193.4		1.6
…	駆動軸	ステンレス棒鋼	SUS304	RB 203	932	1	0.932 m	256.50	239.1		0.5
								合 計	21,805		111
(副部材)											
(注1) 標準除塵設備の場合、副部材は率計上であるため、数量算出は省略する。											
(注2) 標準除塵設備以外の場合、副部材は数量算出するものとする。											
(部品)											
(注3) 標準除塵設備の場合、部品は率計上であるため、数量算出は省略し、1式表記とする。											
(注4) 標準除塵設備以外の場合、部品は数量算出するものとする。											
(製作補助材料)											
(注5) 標準除塵設備の場合、製作補助材料は率計上であるため、数量算出は省略し、1式表記とする。											
(注6) 標準除塵設備以外の場合、製作補助材料は数量算出するものとする。											

部材計算書

レーキ形除塵機

番号	名称	材料規格			個数	数量	単位質量 (kg/m・kg/m ²)	質量 (kg)	塗装面積		
		材種	材質	形状寸法					塗装 (m ²)	酸洗い (m ²)	メッキ (kg)
2. スクリーン											
主スクリーン											
(主要部材)											
1	スクリーンバー	ステンレス平鋼	SUS304	FB 75x9	5,600	29	162.400 m	5.35	868.8		24.4
2	スクリーン受桁	ステンレスH形鋼	SUS304	H 200x200x8/12	2,891	4	11.564 m	49.20	568.9		13.9
3	スクリーン受桁	ステンレスC形鋼	SUS304	C 200x100x10	2,891	1	2.891 m	30.30	87.6		2.3
4	通しボルト	ステンレス丸棒	SUS304	RB 18	2,850	1	2.850 m	2.02	5.8		2.3
補助スクリーン											
(主要部材)											
…	補助スクリーンバー	ステンレス鋼板	SUS304	PL 9	342 * 788	29	7.815 m ²	71.37	557.8		15.8
…	補助スクリーンバー	ステンレス鋼板	SUS304	PL 12	522 * 2,900	1	1.514 m ²	95.16	144.1		3.0
								合計	2,515		61.7
								副部材及び部品を含む合計			90.0
(副部材)											
(注1) 標準除塵設備の場合、副部材は率計上であるため、数量算出は省略し、1式表記とする。											
(注2) 標準除塵設備以外の場合、副部材は数量算出するものとする。											
(部品)											
(注3) 標準除塵設備の場合、部品は率計上であるため、数量算出は省略し、1式表記とする。											
(注4) 標準除塵設備以外の場合、部品は数量算出するものとする。											
(製作補助材料)											
(注5) 標準除塵設備の場合、製作補助材料は率計上であるため、数量算出は省略し、1式表記とする。											
(注6) 標準除塵設備以外の場合、製作補助材料は数量算出するものとする。											

部材計算書

レーキ形除塵機

番号	名称	材料規格			個数	数量	単位質量 (kg/m・kg/m ²)	質量 (kg)	塗装面積		
		材種	材質	形状寸法					塗装 (m ²)	酸洗い (m ²)	メッキ (kg)
3. コンベヤ											
(主要部材)											
1	フレーム	ステンレス溝形鋼	SUS304	[130*65*6 9,314	9,314	2	18.627 m	12.00	224.0		9.7
2	フレーム	ステンレス溝形鋼	SUS304	[130*65*6 1,086	1,086	2	2.171 m	12.00	26.0		1.1
3	フレーム	ステンレス溝形鋼	SUS304	[130*65*6 1,068	1,068	2	2.136 m	12.00	26.0		1.1
4	フレーム	ステンレス溝形鋼	SUS304	[130*65*6 190	190	2	0.380 m	12.00	5.0		0.2
5	フレーム	ステンレス溝形鋼	SUS304	[130*65*6 180	180	2	0.360 m	12.00	4.0		0.2
6	フレーム	ステンレス溝形鋼	SUS304	[130*65*6 900	900	1	0.900 m	12.00	11.0		0.5
7	脚	ステンレス溝形鋼	SUS304	[130*65*6 1,147	1,147	8	9.176 m	12.00	110.0		4.8
8	支柱	ステンレス山形鋼	SUS304	L50*50*6 857	857	12	10.284 m	4.48	46.0		2.1
9	支柱	ステンレス山形鋼	SUS304	L50*50*6 966	966	4	3.864 m	4.48	17.0		0.8
10	ブーリー	ステンレス丸棒	SUS304	RB 38 38	900	1	0.900 m	8.99	8.0		0.1
11	ブーリー	ステンレス丸棒	SUS304	RB 50 50	900	1	0.900 m	15.56	14.0		0.1
12	スカート	ステンレス鋼板	SUS304	PL 5 4 5 480 * 3,000	3,000	6	8.640 m	39.65	343.0		17.3
13	スカート	ステンレス鋼板	SUS304	PL 5 4 5 480 * 2,000	2,000	2	1.920 m	39.65	76.0		3.8
14	スカート	ステンレス鋼板	SUS304	PL 5 4 5 400 * 686	686	2	0.549 m	39.65	22.0		1.1
								合計	1,548		43
(副部材)											
(注1) 標準除塵設備の場合、副部材は率計上であるため、数量算出は省略し、1式表記とする。											
(注2) 標準除塵設備以外の場合、副部材は数量算出するものとする。											
(部品)											
(注3) 標準除塵設備の場合、部品は率計上であるため、数量算出は省略し、1式表記とする。											
(注4) 標準除塵設備以外の場合、部品は数量算出するものとする。											
(製作補助材料)											
(注5) 標準除塵設備の場合、製作補助材料は率計上であるため、数量算出は省略し、1式表記とする。											
(注6) 標準除塵設備以外の場合、製作補助材料は数量算出するものとする。											

機器単体品計算書

レーキ形除塵機

番号	項目	機器名称	機器仕様		単位	数量	単位質量 (kg)	重量 (kg)
			材質	規格・仕様				
4. 機器単体品								
(1) 除塵機								
		(機器単体品)						
1		電動機付ベルギヤ付減速機		3.7kW プレーキ付, 4P, 60Hz, 200V		1.0	362.0	362.0
2		レーキチェーン	SUS304	JAC26152-F(SJW)124リンク		2.0	566.9	1,133.9
3		アタッチメント	SUS304	A2		8.0	3.9	31.3
4		レーキチェーンホイール	SCS13	JAC26152-F-C-11T		2.0	98.0	196.0
5		テークアップユニット		C-UCT322		1.0	55.0	55.0
6		テークアップユニット		CM-UCT322		1.0	55.0	55.0
						合計		2,000.0
(2) 水平コンベヤ								
		(機器単体品)						
...		サイクロモータプーリ		Wヘリコム付 600mm 4P, 60Hz, 220V	個	1.0	220.0	220.0
...		テイクアップユニット			個	2.0	4.5	9.0
...		キャリアローラ		ローラ部SUS304 フレームSS400垂鉛メッキ	個	16.0	22.5	360.0
...		リターンローラ		ローラ部SUS304 フレームSS400垂鉛メッキ	個	8.0	12.3	98.3
...		コンベヤベルト		600*3P*5*1.5-30500	個	1.0	241.0	241.0
...		ヘッドクリーナ			個	1.0	26.0	26.0
						合計		1,000.0

工場塗装計算書

レーキ形除塵機

項目	塗装場所	塗装工程	塗装仕様	単位	数量	算出根拠
5. 工場塗装						

据付材料計算書

レーキ形除塵機

項目	部 分 名 称	規格	単位	数 量	算出根拠
7. 据付材料					
1) 据付材料					
(注1) 標準除塵設備の場合、据付材料は、率計上であるため、数量算出は省略し、1式表記とする。					
(注2) 標準除塵設備以外の場合、据付材料について部材名称、規格を明示し数量を算出する。					
(注3) 動力、照明等のための電源引き込み（引込柱から機側操作盤まで）に必要な材料費は、部材名称、規格を明示し数量を算出する。					
2) 据付補助材料					
(注4) 標準除塵設備の場合、据付補助材料は、率計上であるため、数量算出は省略し、1式表記とする。					
(注5) 標準除塵設備以外の場合、別途積み上げるものとする。					

現場塗装計算書

レーキ形除塵機

項目	塗装場所	塗装工程	塗装仕様	単位	数量	算出根拠
8. 現場塗装						
(注1) 現場塗装が必要な場合は、塗装仕様等を明示し数量を算出する。						

直接経費計算書

レーキ形除塵機

項目	機械器具名称	規格	単位	数量	算出根拠
9. 据付用機械器具					
	〇〇式クレーン	〇〇 t クレーン	日	〇〇	施工計画による。
	電気溶接機	交流 〇〇A	日	〇〇	施工計画による。
	電気溶接機	エンジン付 〇〇A	日	〇〇	施工計画による。
	発動発電機	排出ガス対策型	日	〇〇	施工計画による。
	(注1) その他に必要なものがあれば記載する。				

付帯土木工事数量計算書

レーキ形除塵機

項目	部 材 名 称	規 格	単 位	数 量	算出根拠
10. 付帯土工					
(注1) 必要な付帯土工があれば記載する。					
11. 仮設工					
(注1) 必要な仮設工があれば記載する。					

土地改良工事数量算出要領（案）（施設機械工事）数量計算書（様式）

鋼製付属設備

	ページ
部材数量集計表	1
塗装面積・酸洗い面積・亜鉛めっき集計表	1
鋼材部材別集計表	2
部材計算書	
1. 材料	3
機器単体品計算書	
2. 機器単体品	4
工場塗装計算書	
3. 工場塗装	5
輸送計算書	
4. 輸送	6
据付材料計算書	
5. 据付材料	7
現場塗装計算書	
6. 現場塗装	8
直接経費計算書	
7. 据付用機械器具	9

部 材 数 量 集 計 表

鋼製付属設備【管理橋】

番号	名 称	1 基当たり			数 量	全体 合計 (kg)
		部材 (鋼材)	部 品	機器単体品		
1	管理橋	628	8		1	636
2						
3						
4						
5						
6						
7						
/	合 計	628	8		/	636

塗 装 面 積 ・ 酸 洗 い 面 積 ・ 亜 鉛 メ ッ キ 集 計 表

鋼製付属設備【管理橋】

番号	名 称	1 基当たり				数 量	全体合計			
		塗 装 面 積		酸 洗 い 面 積 (m ²)	亜 鉛 め っ き (kg)		塗 装 面 積		酸 洗 い 面 積 (m ²)	亜 鉛 め っ き (kg)
		1 (m ²)	2 (m ²)				1 (m ²)	2 (m ²)		
1	管理橋			18.2		1			18.2	
2										
3										
4										
5										
6										
7										
/	合 計			18.2		/			18.2	

* 塗装 1 錆止め塗装
 塗装 2 一般塗装

鋼材部材別集計表

鋼製付属設備【管理橋】

名 称	材質	規格・寸法	管理橋			合計 (kg)	備考
			部 材				
ステンレス鋼板	SUS304	PL6	15			15	
ステンレス鋼板	SUS304	PL9	26			26	
ステンレス鋼等辺山形鋼	SUS304	L75×75×6	14			14	
ステンレス溝形鋼	SUS304	[150×75×9	178			178	
ステンレス縞鋼板	SUS304	chPL6	250			250	
配管用ステンレス鋼鋼管	SUS304TP	25A	65			65	
配管用ステンレス鋼鋼管	SUS304TP	40A	80			80	
合 計			628			628	

部材計算書

鋼製付属設備【管理橋】

番号	名 称	材 料 規 格				個数	数 量	単位質量 (kg/m・kg/m ²)	質量 (kg)	塗装面積		
		材 種	材質	形 状 寸 法						塗 装 (m ²)	酸洗い (m ²)	めっき (kg)
1. 材料												
	(直接部材)											
1	主桁	ステンレス溝形鋼	SUS304	[150 × 75 × 9	4387	2	8.774 m	20.30	178.1		5.3	
2	桁	ステンレス鋼等辺山形鋼	SUS304	L 75 × 75 × 6	1025	2	2.050 m	6.92	14.2		0.6	
3	〃	ステンレス鋼板	SUS304	PL 6	75 * 1025	3	0.231 m2	47.58	11.0		0.5	
4	床板	ステンレス縞鋼板	SUS304	chPL 6	1155 * 4367	1	5.044 m2	49.48	249.6		5.0	
5	補鋼材	ステンレス鋼板	SUS304	PL 6	68 * 130	10	0.088 m2	47.58	4.2		0.2	
6	ソールプレート	ステンレス鋼板	SUS304	PL 9	225 * 200	4	0.180 m2	71.37	12.8		0.4	
7	ベースプレート	ステンレス鋼板	SUS304	PL 9	225 * 200	4	0.180 m2	71.37	12.8		0.4	
8	手摺	配管用ステンレス鋼管	SUS304TP	40A sch40	4187	2	8.374 m	4.14	34.7		1.3	
9	〃	配管用ステンレス鋼管	SUS304TP	40A sch40	1094	10	10.940 m	4.14	45.3		1.7	
10	〃	配管用ステンレス鋼管	SUS304TP	25A sch40	4187	6	25.122 m	2.59	65.1		2.7	
								小 計	627.8		18.1	
	(部品)											
1	アンカーボルト	ステンレス製	SUS304	M24 L 330mm (金属拡張アンカー)		4		1.67	6.7		0.1	
2	六角ナット、PW、SW	ステンレス製	SUS304	M24		4			1.0			
								小 計	7.7		0.1	
								合 計	635.5		18.2	
(注1) 部品費が必要な場合、その部品は、別途積上げ積算となるため、数量を算出する。												
	(製作補助材料)											
(注2) 標準鋼製付属設備の場合は、製作補助材料は率計上であるため、数量算出は省略し、1式表記とする。												
(注3) 標準鋼製付属設備以外の場合は、製作補助材料は数量算出するものとする。												

機器単体品計算書

鋼製付属設備【管理橋】

番号	項目	機器名称	機器仕様		単位	数量	単位質量 (kg/単位)	質量 (kg)
			材質	規格・仕様				
2.	機械単体品							
	(機器単体品)							
(注1) 設備製作に当って、ほとんど加工せずに設備に組み込むことが出来る機器、また、単体製品でそのまま設備の構成要素となる機器があれば積上げるものとする。								

据付材料計算書

鋼製付属設備【管理橋】

項目	部材名称	規格	単位	数量	算出根拠
5. 据付材料					
1) 据付材料					
(注1) 据付材料が必要な場合は、規格等を明示し、所要量は積上げ積算となるため、数量を算出する。					
2) 据付補助材料					
(注2) 標準鋼製付属設備の場合、据付補助材料は、率計上であるため、数量算出は省略し、1式表記とする。					
(注3) 標準鋼製付属設備以外の場合、据付補助材料について部材名称、規格を明示し、数量を算出する。					

直接経費計算書

鋼製付属設備【管理橋】

項目	機械器具名称	規格	単位	数量	算出根拠
7. 据付用機械器具					
	クレーン	〇〇tクレーン	日	〇〇	施工計画による。
	電気溶接機	交流アーク溶接機又は同エンジン付 200A	日	〇〇	施工計画による。
	発動発電機	排出ガス対策型	日	〇〇	施工計画による。
	(注1) その他に必要なものがあれば記載する。				
	(注2) 溶接機の運転日当たりの標準運転時間は、5時間とする。				

土地改良工事数量算出要領（案）（施設機械工事）数量計算書（様式）

水管橋

	ページ
鋼材数量集計表	1
塗装面積・酸洗い面積・亜鉛めっき集計表	1
鋼材部材別集計表	2
部材計算書	
1. 通水管	3
2. 補剛桁	3 ~ 4
3. リングサポート	4
4. 落橋防止装置	5
5. 歩廊	6 ~ 9
機器単体品計算書	
6. 機器単体品	10
工場塗装計算書	
7. 工場塗装	11
輸送計算書	
8. 輸送	12
据付材料計算書	
9. 据付材料	13
現場塗装計算書	
10. 現場塗装	14
直接経費計算書	
11. 据付用機械器具	15
付帯土木工事数量計算書	
12. 付帯土工（二次コンクリート・型枠）	16
13. 仮設工	16

鋼材数量集計表

フランジ補剛形式（Ⅱ型フランジ形式）水管橋【Φ559 L=24.000m】

番号	名称	1橋当たり			数量	全体合計 (kg)
		部材	部品	機器 単体品		
1	通水管	2,878		1,595	1	4,473
2	補剛桁	4,294			1	4,294
3	リングサポート	471			1	471
4	落橋防止装置	768		100	1	868
5	歩廊	883		43	1	926
6						
7						
合計		9,294	0	1,738		11,033

塗装面積・酸洗い面積・亜鉛めっき集計表

フランジ補剛形式（Ⅱ型フランジ形式）水管橋【Φ559 L=24.000m】

番号	名称	1橋当たり				数量	全体合計			
		塗装面積		酸洗い 面積 (㎡)	亜鉛 めっき (kg)		塗装面積		酸洗い 面積 (㎡)	亜鉛 めっき (kg)
		1 (㎡)	2 (㎡)				1 (㎡)	2 (㎡)		
1	通水管		76.6			1		76.6		
2	補剛桁		83.8			1		83.8		
3	リングサポート		8.9			1		8.9		
4	落橋防止装置		11.9			1		11.9		
5	歩廊		36.7			1		36.7		
6										
7										
合計			217.9					217.9		

* 塗装 1 錆止め塗装
 塗装 2 一般塗装

鋼材部材別集計表

フランジ補剛形式（Ⅱ型フランジ形式）水管橋【φ559 L=24.000m】

名称	材質	規格・寸法	通水管		補剛桁		リングサポート		落橋防止装置		歩廊		合計 (kg)	備考
			部材	部品	部材	部品	部材	部品	部材	部品	部材	部品		
鋼管	STPY400	φ559×12.7	342										342	
鋼管	STPY400	φ559×9.5	2,528										2,528	
鋼管	STK400	φ48.6×3.2									412		412	
鋼管	STK400	φ34×2.3									75		75	
一般構造用圧延鋼材	SS400	CH125×65×6×8									110		110	
一般構造用圧延鋼材	SS400	FB6×65									8		8	
一般構造用圧延鋼材	SS400	FB6×50				28							28	
一般構造用圧延鋼材	SS400	FB3×25				23							23	
一般構造用圧延鋼材	SS400	L90×75×9									17		17	
一般構造用圧延鋼材	SS400	L65×65×6									8		8	
一般構造用圧延鋼材	SS400	PL22				2,705		124		433			3,261	
一般構造用圧延鋼材	SS400	PL16								46			46	
一般構造用圧延鋼材	SS400	PL12						347		289			636	
一般構造用圧延鋼材	SS400	PL9				1,182					93		1,275	
一般構造用圧延鋼材	SS400	PL6				357					159		516	
一般構造用圧延鋼材	SS400	PL3.2									1		1	
一般構造用圧延鋼材	SS400	80A×F20		5									5	
鋼管	SGP	φ89.1×4.2		3									3	
			2,878		4,294			471		768		883		
総合計				2,878		4,294		471		768		883	9,294	

部材計算書

フランジ補剛形式（Ⅱ型フランジ形式）水管橋【Φ559 L=24.000m】

番号	名称	材 料 規 格			個数	数量	単位質量 (kg/m・kg/m ²)	質量 (kg)	塗装面積		
		材種	材質	形状寸法					塗 装 (m ²)	酸洗い (m ²)	めっき (kg)
1. 通水管											
	(部材)										
1	通水管	鋼管	STPY400	PIPE φ 559 × 9.5 3200	2	6.400 m	129.00	826	22.3		
2	通水管	鋼管	STPY400	PIPE φ 559 × 9.5 2600	4	10.400 m	129.00	1,342	36.2		
3	通水管	鋼管	STPY400	PIPE φ 559 × 9.5 1500	1	1.500 m	129.00	194	5.2		
4	通水管	鋼管	STPY400	PIPE φ 559 × 9.5 650	2	1.300 m	129.00	168	4.5		
5	通水管	鋼管	STPY400	PIPE φ 559 × 12.7 500	4	2.000 m	171.00	342	8.1		
6	空気管	鋼管	SGP	PIPE φ 89.1 × 4.2 364	1	0.364 m	8.79	3	0.2		
7	空気管	鋼管	SS400	フランジ 80 A × F 20	1	1.000	4.50	5	0.1		
							合 計	2,878	76.6		
2. 補剛桁											
	(部材)										
1	フランジ補剛	一般構造用圧延鋼材	SS400	PL 22 700 * 3200	2	4.480 m ²	172.70	774	9.0		
2	フランジ補剛	一般構造用圧延鋼材	SS400	PL 22 700 * 2850	4	7.980 m ²	172.70	1,378	16.0		
3	フランジ補剛	一般構造用圧延鋼材	SS400	PL 22 700 * 1500	1	1.050 m ²	172.70	181	2.1		
4	フランジ補剛	一般構造用圧延鋼材	SS400	PL 22 700 * 650	2	0.910 m ²	172.70	157	1.8		
5	フランジ補剛	一般構造用圧延鋼材	SS400	PL 22 700 * 500	2	0.700 m ²	172.70	121	1.4		
6	フランジ補剛	一般構造用圧延鋼材	SS400	PL 22 300 * 1800	1	0.540 m ²	172.70	93	1.1		
7	ウェブ	一般構造用圧延鋼材	SS400	PL 9 395 * 2900	4	4.582 m ²	70.65	324	9.2		
8	ウェブ	一般構造用圧延鋼材	SS400	PL 9 395 * 2600	8	8.216 m ²	70.65	581	16.4		
9	ウェブ	一般構造用圧延鋼材	SS400	PL 9 395 * 1200	2	0.948 m ²	70.65	67	2.0		
10	ウェブ	一般構造用圧延鋼材	SS400	PL 9 395 * 700	4	1.106 m ²	70.65	78	2.2		
11	ウェブ	一般構造用圧延鋼材	SS400	PL 9 395 * 300	12	1.422 m ²	70.65	101	2.9		

部材計算書

フランジ補剛形式（II型フランジ形式）水管橋【Φ559 L=24.000m】

番号	名称	材 料 規 格			個数	数量	単位質量 (kg/m・kg/m ²)	質量 (kg)	塗装面積		
		材種	材質	形状寸法					塗 装 (m ²)	酸洗い (m ²)	めっき (kg)
12	ウェブ	一般構造用圧延鋼材	SS400	PL 9 net = 60% 395 * 480	4	0.455 m ²	70.65	32	0.9		
13	リブ	一般構造用圧延鋼材	SS400	PL 6 75 * 491	2	0.074 m ²	47.10	4	0.1		
14	リブ	一般構造用圧延鋼材	SS400	PL 6 395 * 491	16	3.103 m ²	47.10	146	6.2		
15	リブ	一般構造用圧延鋼材	SS400	PL 6 249 * 491	17	2.078 m ²	47.10	98	4.2		
16	スチフナ	一般構造用圧延鋼材	SS400	PL 6 80 * 475	42	1.596 m ²	47.10	75	3.2		
17	スチフナ	一般構造用圧延鋼材	SS400	PL 6 380 * 475	4	0.722 m ²	47.10	34	1.5		
18	裏当て金	一般構造用圧延鋼材	SS400	FB 3 × 25 6231	4	24.924 m	0.59	15	1.4		
19	裏当て金	一般構造用圧延鋼材	SS401	FB 3 × 25 7006	2	14.012 m	0.59	8	0.8		
20	裏当て金	一般構造用圧延鋼材	SS400	FB 6 × 50 370	32	11.840 m	2.36	28	1.4		
							合 計	4,294	83.8		
3. リングサポート											
	(部材)										
1	フランジ	一般構造用圧延鋼材	SS400	PL 12 144 * 984	2	0.283 m ²	94.20	27	0.6		
2	フランジ	一般構造用圧延鋼材	SS400	PL 12 144 * 560	4	0.323 m ²	94.20	30	0.6		
3	ウェブ	一般構造用圧延鋼材	SS400	PL 12 779 * 814	4	2.536 m ²	94.20	239	5.1		
4	リブ	一般構造用圧延鋼材	SS400	PL 12 110 * 120	10	0.132 m ²	94.20	12	0.3		
5	リブ	一般構造用圧延鋼材	SS400	PL 12 120 * 419	4	0.201 m ²	94.20	19	0.4		
6	リブ	一般構造用圧延鋼材	SS400	PL 12 120 * 208	4	0.100 m ²	94.20	9	0.2		
7	リブ	一般構造用圧延鋼材	SS400	PL 12 120 * 469	2	0.113 m ²	94.20	11	0.2		
8	ベースプレート	一般構造用圧延鋼材	SS400	PL 22 290 * 390	4	0.452 m ²	172.70	78	1.0		
9	ソールプレート	一般構造用圧延鋼材	SS400	PL 22 180 * 370	4	0.266 m ²	172.70	46	0.5		
							合 計	471	8.9		

部材計算書

フランジ補剛形式（Ⅱ型フランジ形式）水管橋【Φ559 L=24.000m】

番号	名称	材 料 規 格			個数	数量	単位質量 (kg/m・kg/m ²)	質量 (kg)	塗装面積		
		材種	材質	形状寸法					塗 装 (m ²)	酸洗い (m ²)	めっき (kg)
4. 落橋防止装置											
(軸方向落橋防止ブラケット)											
1	落橋防止ブラケット	一般構造用圧延鋼材	SS400	PL 22 250 * 394	4	0.394 m ²	172.70	68	0.8		
2	落橋防止ブラケット	一般構造用圧延鋼材	SS400	PL 22 220 * 278	4	0.245 m ²	172.70	42	0.5		
3	落橋防止ブラケット	一般構造用圧延鋼材	SS400	PL 12 268 * 322	8	0.690 m ²	94.20	65	1.4		
4	落橋防止ブラケット	一般構造用圧延鋼材	SS400	PL 12 150 * 312	8	0.374 m ²	94.20	35	0.7		
5	落橋防止ブラケット	一般構造用圧延鋼材	SS400	PL 16 132 * 150	8	0.158 m ²	125.60	20	0.3		
6	落橋防止ブラケット	一般構造用圧延鋼材	SS400	PL 16 125 * 132	8	0.132 m ²	125.60	17	0.3		
7	落橋防止ブラケット	一般構造用圧延鋼材	SS400	PL 16 75 * 132	8	0.079 m ²	125.60	10	0.2		
							合 計	257	4.2		
(上部工付橋軸直角方向落橋防止ブラケット)											
1	落橋防止ブラケット	一般構造用圧延鋼材	SS400	PL 12 net = 76% 213 * 250	4	0.162 m ²	94.20	15	0.3		
2	落橋防止ブラケット	一般構造用圧延鋼材	SS400	PL 12 163 * 250	4	0.163 m ²	94.20	15	0.3		
3	落橋防止ブラケット	一般構造用圧延鋼材	SS400	PL 12 101 * 163	8	0.132 m ²	94.20	12	0.3		
							合 計	43	0.9		
(下部工付橋軸直角方向落橋防止ブラケット)											
1	落橋防止ブラケット	一般構造用圧延鋼材	SS400	PL 22 500 * 550	4	1.100 m ²	172.70	190	2.2		
2	落橋防止ブラケット	一般構造用圧延鋼材	SS400	PL 22 362 * 530	4	0.767 m ²	172.70	133	1.5		
3	落橋防止ブラケット	一般構造用圧延鋼材	SS400	PL 12 net = 80% 352 * 458	12	1.548 m ²	94.20	146	3.1		
							合 計	468	6.8		

部材計算書

フランジ補剛形式（Ⅱ型フランジ形式）水管橋【Φ559 L=24.000m】

番号	名称	材 料 規 格			個数	数量	単位質量 (kg/m・kg/m ²)	質量 (kg)	塗装面積		
		材種	材質	形状寸法					塗 装 (m ²)	酸洗い (m ²)	めっき (kg)
5. 歩廊											
	(高欄Type-A部材)										
1	高欄Type-A	鋼管	STK400	PIPE φ 48.6 × 3.2 490	2	0.980 m	3.58	4	0.2		
2	高欄Type-A	鋼管	STK400	PIPE φ 48.6 × 3.2 791	6	4.746 m	3.58	17	0.7		
3	高欄Type-A	鋼管	STK400	PIPE φ 48.6 × 3.2 511	2	1.022 m	3.58	4	0.2		
4	高欄Type-A	鋼管	STK400	PIPE φ 48.6 × 3.2 493	4	1.972 m	3.58	7	0.3		
5	高欄Type-A	鋼管	STK400	PIPE φ 48.6 × 3.2 377	4	1.508 m	3.58	5	0.2		
6	高欄Type-A	鋼管	STK400	PIPE φ 48.6 × 3.2 340	2	0.680 m	3.58	2	0.1		
7	高欄Type-A	鋼管	STK400	PIPE φ 34 × 2.3 393	4	1.572 m	1.80	3	0.2		
8	高欄Type-A	鋼管	STK400	PIPE φ 34 × 2.3 246	4	0.984 m	1.80	2	0.1		
9	高欄Type-A	鋼管	STK400	PIPE φ 34 × 2.3 315	2	0.630 m	1.80	1	0.1		
10	高欄Type-A	鋼管	STK400	PIPE φ 34 × 2.3 215	2	0.430 m	1.80	1	0.1		
11	高欄Type-A	鋼管	STK400	PIPE φ 34 × 2.3 188	2	0.376 m	1.80	1	0.1		
12	高欄Type-A	鋼管	STK400	PIPE φ 34 × 2.3 138	2	0.276 m	1.80	1	0.0		
13	高欄Type-A	一般構造用圧延鋼材	SS400	PL 3.2 48 * 48	4	0.009 m ²	25.12	0	0.0		
14	高欄Type-A	一般構造用圧延鋼材	SS400	PL 9 200 * 90	6	0.108 m ²	70.65	8	0.2		
							合 計	55	2.5		
	(高欄Type-B部材)										
1	高欄Type-B	鋼管	STK400	PIPE φ 48.6 × 3.2 1986	10	19.860 m	3.58	71	3.0		
2	高欄Type-B	鋼管	STK400	PIPE φ 48.6 × 3.2 791	30	23.730 m	3.58	85	3.6		
3	高欄Type-B	鋼管	STK400	PIPE φ 48.6 × 3.2 493	20	9.860 m	3.58	35	1.5		
4	高欄Type-B	鋼管	STK400	PIPE φ 34 × 2.3 665	20	13.300 m	1.80	24	1.4		
5	高欄Type-B	鋼管	STK400	PIPE φ 34 × 2.3 315	20	6.300 m	1.80	11	0.7		

部材計算書

フランジ補剛形式（Ⅱ型フランジ形式）水管橋【Φ559 L=24.000m】

番号	名称	材料規格			個数	数量	単位質量 (kg/m・kg/m ²)	質量 (kg)	塗装面積		
		材種	材質	形状寸法					塗装 (m ²)	酸洗い (m ²)	めっき (kg)
	(支柱取付部)										
1	支柱取付部材	一般構造用圧延鋼材	SS400	PL 6 200 * 100	54	1.080 m ²	47.10	51	2.1		
2	支柱取付部材	一般構造用圧延鋼材	SS400	PL 6 180 * 94	54	0.914 m ²	47.10	43	1.8		
3	支柱取付部材	一般構造用圧延鋼材	SS400	PL 6 94 * 74	54	0.376 m ²	47.10	18	0.7		
							合計	112	4.6		
	(橋台部連結歩廊)										
1	主桁	一般構造用圧延鋼材	SS400	CH 125 × 65 × 6 × 8 1420	4	5.680 m	13.40	76	2.7		
2	端桁	一般構造用圧延鋼材	SS400	CH 125 × 65 × 6 × 8 638	4	2.552 m	13.40	34	1.2		
3	リブ	一般構造用圧延鋼材	SS400	FB 6 × 65 638	4	2.552 m	3.06	8	0.4		
4	高欄	鋼管	STK400	PIPE φ 48.6 × 3.2 1206	4	4.824 m	3.58	17	0.7		
5	高欄	鋼管	STK400	PIPE φ 48.6 × 3.2 900	8	7.200 m	3.58	26	1.1		
6	高欄	鋼管	STK400	PIPE φ 48.6 × 3.2 493	8	3.944 m	3.58	14	0.6		
7	高欄	鋼管	STK400	PIPE φ 34 × 2.3 685	4	2.740 m	1.80	5	0.3		
8	高欄	鋼管	STK400	PIPE φ 34 × 2.3 265	4	1.060 m	1.80	2	0.1		
9	中間桁	一般構造用圧延鋼材	SS400	L 65 × 65 × 6 638	2	1.276 m	5.91	8	0.3		
10	高欄取付	一般構造用圧延鋼材	SS400	L 90 × 75 × 9 190	8	1.520 m	11.00	17	0.5		
11	歩廊ブラケット	一般構造用圧延鋼材	SS400	PL 9 150 * 690	2	0.207 m ²	70.65	15	0.4		
12	歩廊取付座	一般構造用圧延鋼材	SS400	PL 9 90 * 230	4	0.083 m ²	70.65	6	0.2		
13	歩廊取付座	一般構造用圧延鋼材	SS400	PL 9 66 * 230	4	0.061 m ²	70.65	4	0.1		
14	歩廊ブラケット	一般構造用圧延鋼材	SS400	PL 6 291 * 670	2	0.390 m ²	47.10	18	0.8		
15	歩廊ブラケット	一般構造用圧延鋼材	SS400	PL 6 150 * 690	2	0.207 m ²	47.10	10	0.4		
16	歩廊ブラケット	一般構造用圧延鋼材	SS400	PL 6 124 * 281	10	0.348 m ²	47.10	16	0.7		
17	歩廊ブラケット	一般構造用圧延鋼材	SS400	PL 6 66 * 71	12	0.056 m ²	47.10	3	0.1		

部材計算書

フランジ補剛形式（Ⅱ型フランジ形式）水管橋【Φ559 L=24.000m】

番号	名称	材 料 規 格			個数	数量	単位質量 (kg/m・kg/m ²)	質量 (kg)	塗装面積		
		材種	材質	形状寸法					塗 装 (m ²)	酸洗い (m ²)	めっき (kg)
18	高欄	一般構造用圧延鋼材	SS400	PL 3.2 net = 50% 48 * 48	8	0.009 m ²	25.12	0	0.0		
							合 計	278	10.6		
	(部品)										
	(注1) 標準水管橋の場合、部品費は率計上であるため、数量算出は省略し、1式表記とする。										
	(注2) 標準水管橋以外の場合、部品は数量算出するものとする。										
	(製作補助材料)										
	(注3) 標準水管橋の場合、製作補助材料費は率計上であるため、数量算出は省略し、1式表記とする。										
	(注4) 標準水管橋以外の場合、製作補助材料は数量算出するものとする。										

機器単体品計算書

フランジ補剛形式（Π型フランジ形式）水管橋【Φ559 L=24.000m】

番号	項目	機器名称	機器仕様		単位	数量	単位質量 (kg/単位)	質量 (kg)
			材質	規格・仕様				
6. 機器単体品								
		(機器単体品)						
1	通水管	伸縮可撓管	SS400	上部用 550A 摺動型(高圧用) 伸縮±60mm	本	2.0	300.0	600.0
2	支承	支承		BP. B 600kN 可動支承 溶融亜鉛めっき	基	4.0	120.0	480.0
3	支承	支承		BP. B 600kN 固定支承 溶融亜鉛めっき	基	4.0	120.0	480.0
4	空気弁	水道用急速空気弁		φ75 4種(16K仕様) 副弁付 防凍カバー付	個	1.0	35.0	35.0
5	橋歴板	橋歴板			枚	1.0	1.0	1.0
6	落橋防止装置	落橋防止装置		連結ケーブル F20TD L=3694mm 付属品付	式	4.0	25.0	100.0
7	歩廊	床用グレーチング	SS400	620×935×25 溶融亜鉛めっき	枚	4.0	10.0	40.0
8	歩廊	サドルクリップ		SY型相当品 床用グレーチング固定用	組	16.0	0.2	3.2
						合計		1,739

工場塗装計算書

フランジ補剛形式（H型フランジ形式）水管橋【Φ559 L=24.000m】

項目	塗装場所	塗装工程	塗装仕様	単位	数量	算出根拠
7. 工場塗装						
(注1) 工場塗装費を率計上した場合、数量算出は省略し、1式表記とする。						
(注2) 標準水管橋以外の場合、工場塗装は数量を算出する。						
(注3) 下記①～③の場合、工場塗装は数量を算出する。						
①外面防食を工場においてプラスチック被覆する場合。						
②外面防食を工場において金属溶射する場合。						
③外面防食をプラスチック被覆及び金属溶射にて施工する場合の内面塗装費。						

輸送計算書

フランジ補剛形式（Ⅱ型フランジ形式）水管橋【Φ559 L=24.000m】

輸送品名	車両規格	単位	数量	輸送距離	算出根拠等
8. 輸送					
（注1）標準水管橋の場合、輸送費は、通水管体積又はトラス中心間体積及び輸送距離から算定式により算出するため、数量算出は省略し、1式表記とする。					
（注2）標準水管橋以外の場合は、車両規格、台数を算出し記載する。					

据付材料計算書

フランジ補剛形式（Ⅱ型フランジ形式）水管橋【Φ559 L=24.000m】

項目	部材名称	規格	単位	数量	算出根拠
9. 据付材料					
1) 据付材料					
(注1) 据付材料について部材名称、規格を明示し、数量を算出する。					
2) 据付補助材料					
(注2) 標準水管橋の場合、据付補助材料費は、率計上であるため、数量算出は省略し、1式表記とする。					
(注3) 標準水管橋以外の場合、据付補助材料について部材名称、規格を明示し、数量を算出する。					

現場塗装計算書

フランジ補剛形式（Ⅱ型フランジ形式）水管橋【Φ559 L=24.000m】

項目	塗装場所	塗装工程	塗装仕様	単位	数量	算出根拠
10. 現場塗装						
(注1) 現場塗装が必要な場合は、塗装仕様等を明示し数量を算出する。						

直接経費計算書

フランジ補剛形式（Ⅱ型フランジ形式）水管橋【Φ559 L=24.000m】

項目	機械器具名称	規格	単位	数量	算出根拠
11. 据付用機械器具					
	移動式クレーン	油圧式 35 t	日	〇〇	施工計画による。
	移動式クレーン	油圧式 16 t	日	〇〇	施工計画による。
	電気溶接機	エンジン溶接機 350A	日	〇〇	施工計画による。
	電気溶接機	エンジン溶接機 270A	日	〇〇	施工計画による。
	発動発電機	排出ガス対策型	日	〇〇	施工計画による。
	据付工具		日	〇〇	施工計画による。
	(注1) その他に必要なものがあれば記載する。				

付帯土木工事数量計算書

フランジ補剛形式（Ⅱ型フランジ形式）水管橋【Φ559 L=24.000m】

項目	部材名称	規格	単位	数量	算出根拠
12. 付帯土工（二次コンクリート・型枠）					
コンクリートはつり			m ²	〇〇	根拠となる計算式を記載。
コンクリート			m ³	〇〇	根拠となる計算式を記載。
型枠			m ²	〇〇	根拠となる計算式を記載。
（注1）付帯土工（二次コンクリート・型枠）が必要な場合は、部材名称及び規格を明示し数量を算出する。					
（注2）その他必要な土工があれば記載する。					
13. 仮設工					
〇〇足場					
（注1）その他必要な仮設工があれば記載する。					
			空m ³	〇〇	施工計画による。

土地改良工事数量算出要領（案）（施設機械工事）数量計算書（様式）

電気通信設備

	ページ
機器製作工数量表	
1. 受変電設備工	1
2. 電源設備工	2
3. 水管理設備工	3
4. 予備品・付属品	4
輸送計算書	
5. 輸送	5
機器据付工数量表	
6. 受変電設備工	6
7. 電源設備工	7
8. 水管理設備工	8
9. 照明設備工	9
共通設備工数量表	
10. 共通設備工	
（1）配管工	10
（2）配線工	11
（3）配線器具等	12
（4）建柱及び支線設置工	13
（5）接地工	14
（6）避雷設備工	15
数量拾い出し表	
11. 数量拾い出し表	
（1）配管数量拾い出し表	16 ~ 17
（2）配線数量拾い出し表	18 ~ 19

機器製作工数量表

番号	設備名	施工場所 (施設名)	項目	機器名称	規格・仕様	単位	数量	単位質量 (kg/単位)	質量 (kg)
1. 受変電設備工									
1	受変電設備工	〇〇	高圧受変電設備	高圧気中開閉器	〇〇形	台	1.0	100	100
2	受変電設備工	〇〇	高圧受変電設備	高圧引込盤	〇〇形	面	1.0	100	100
3	受変電設備工	〇〇	高圧受変電設備	高圧受電盤	〇〇形	面	1.0	100	100
4	受変電設備工	〇〇	高圧受変電設備	変圧器盤	〇〇形	面	1.0	100	100
5	受変電設備工	〇〇	高圧受変電設備	接地変圧器盤	〇〇形	面	1.0	100	100
6	受変電設備工	〇〇	高圧受変電設備	所内変圧器盤	〇〇形	面	1.0	100	100
7	受変電設備工	〇〇	高圧受変電設備	動力盤	〇〇形	面	1.0	100	100
8	受変電設備工	〇〇	高圧受変電設備	照明盤	〇〇形	面	1.0	100	100
9	受変電設備工	〇〇	高圧受変電設備	補助継電器盤	〇〇形	面	1.0	100	100
10	受変電設備工	〇〇	高圧受変電設備	各種端子盤	〇〇形	面	1.0	100	100
11	受変電設備工	〇〇	高圧受変電設備	低圧配電盤	〇〇形	面	1.0	100	100
12	受変電設備工	〇〇	高圧受変電設備	制御用直流電源盤	〇〇形	面	1.0	100	100
							合計		1,200

機器製作工数量表

番号	設備名	施工場所 (施設名)	項目	機器名称	規格・仕様	単位	数量	単位質量 (kg/単位)	質量 (kg)
2. 電源設備工									
1	電源設備工	〇〇	発電設備	発動発電装置	〇〇	台	1.0	100	100
2	電源設備工	〇〇	発電設備	発電機盤	〇〇	面	1.0	100	100
3	電源設備工	〇〇	発電設備	蓄電池	〇〇	セル	1.0	100	100
4	電源設備工	〇〇	発電設備	消音器	〇〇	組	1.0	100	100
5	電源設備工	〇〇	発電設備	ダンパー	〇〇	個	1.0	100	100
6	電源設備工	〇〇	無停電電源設備	無停電電源装置	〇〇	台	1.0	100	100
7	電源設備工	〇〇	無停電電源設備	蓄電池盤	〇〇	面	1.0	100	100
8	電源設備工	〇〇	無停電電源設備	蓄電池	〇〇	セル	1.0	100	100
9	電源設備工	〇〇	直流電源設備	直流電源装置	〇〇	台	1.0	100	100
10	電源設備工	〇〇	直流電源設備	蓄電池盤	〇〇	面	1.0	100	100
11	電源設備工	〇〇	直流電源設備	蓄電池	〇〇	セル	1.0	100	100
							合計		1,100

機器製作工数量表

番号	設備名	施工場所 (施設名)	項目	機器名称	規格・仕様	単位	数量	単位質量 (kg/単位)	質量 (kg)
3. 水管理設備工									
1	水管理設備工	〇〇	情報処理設備	データ処理装置	〇〇	架【台】	1.0	100	100
2	水管理設備工	〇〇	情報処理設備	ファイルサーバ	〇〇	台	1.0	100	100
3	水管理設備工	〇〇	監視操作設備	監視操作卓	〇〇	台	1.0	100	100
4	水管理設備工	〇〇	監視操作設備	警報表示盤	〇〇	面	1.0	100	100
5	水管理設備工	〇〇	情報伝送設備	TM/TC装置	〇〇	架【台】	1.0	100	100
6	水管理設備工	〇〇	雨水テレメータ・放流警報設備	監視装置	〇〇	架【台】	1.0	100	100
7	水管理設備工	〇〇	雨水テレメータ・放流警報設備	観測装置	〇〇	台	1.0	100	100
8	水管理設備工	〇〇	雨水テレメータ・放流警報設備	表示盤	〇〇	面	1.0	100	100
9	水管理設備工	〇〇	雨水テレメータ・放流警報設備	空中線装置	〇〇	基	1.0	100	100
10	水管理設備工	〇〇	CCTV設備	監視制御装置	〇〇	架	1.0	100	100
11	水管理設備工	〇〇	CCTV設備	モニターTV	〇〇	台	1.0	100	100
12	水管理設備工	〇〇	計測設備	雨量計	〇〇	台	1.0	100	100
							合計		1,200

輸送計算書

項目	車両規格	単位	数量	輸送距離	算出根拠等
5. 輸送					
(注1) 積算基準及び標準歩掛の参考資料(施設機械)第2章電気通信設備工事(参考資料)第1一般共通 3据付工事価格 3-1直接工事費に示されている輸送費算定式を適用できる場合は、輸送費対象質量を記載し、数量は1式表記とする。					
(注2) 輸送費算定式を適用できない場合は、車両規格、台数を算出し記載する。					

機器据付工数量表

番号	設備名	施工場所 (施設名)	作業	項目	機器名称	規格・仕様	単位	数量
6. 受変電設備工								
1	受変電設備工	〇〇	〇〇	高圧受変電設備	高圧気中開閉器	〇〇形	台	1.0
2	受変電設備工	〇〇	〇〇	高圧受変電設備	高圧引込盤	〇〇形	面	1.0
3	受変電設備工	〇〇	〇〇	高圧受変電設備	高圧受電盤	〇〇形	面	1.0
4	受変電設備工	〇〇	〇〇	高圧受変電設備	変圧器盤	〇〇形	面	1.0
5	受変電設備工	〇〇	〇〇	高圧受変電設備	接地変圧器盤	〇〇形	面	1.0
6	受変電設備工	〇〇	〇〇	高圧受変電設備	所内変圧器盤	〇〇形	面	1.0
7	受変電設備工	〇〇	〇〇	高圧受変電設備	動力盤	〇〇形	面	1.0
8	受変電設備工	〇〇	〇〇	高圧受変電設備	照明盤	〇〇形	面	1.0
9	受変電設備工	〇〇	〇〇	高圧受変電設備	補助継電器盤	〇〇形	面	1.0
10	受変電設備工	〇〇	〇〇	高圧受変電設備	各種端子盤	〇〇形	面	1.0
11	受変電設備工	〇〇	〇〇	高圧受変電設備	低圧配電盤	〇〇形	面	1.0
12	受変電設備工	〇〇	〇〇	高圧受変電設備	制御用直流電源盤	〇〇形	面	1.0

機器据付工数量表

番号	設備名	施工場所 (施設名)	作業	項目	機器名称	規格・仕様	単位	数量
7. 電源設備工								
1	電源設備工	〇〇	〇〇	発電設備	発動発電装置	〇〇	台	1.0
2	電源設備工	〇〇	〇〇	発電設備	発電機盤	〇〇	面	1.0
3	電源設備工	〇〇	〇〇	発電設備	蓄電池	〇〇	セル	1.0
4	電源設備工	〇〇	〇〇	発電設備	消音器	〇〇	組	1.0
5	電源設備工	〇〇	〇〇	発電設備	ダンパー	〇〇	個	1.0
6	電源設備工	〇〇	〇〇	無停電電源設備	無停電電源装置	〇〇	台	1.0
7	電源設備工	〇〇	〇〇	発電設備	蓄電池盤	〇〇	面	1.0
8	電源設備工	〇〇	〇〇	発電設備	蓄電池	〇〇	セル	1.0
9	電源設備工	〇〇	〇〇	直流電源設備	直流電源装置	〇〇	台	1.0
10	電源設備工	〇〇	〇〇	直流電源設備	蓄電池盤	〇〇	面	1.0
11	電源設備工	〇〇	〇〇	直流電源設備	蓄電池	〇〇	セル	1.0

機器据付工数量表

番号	設備名	施工場所 (施設名)	作業	項目	機器名称	規格・仕様	単位	数量
8. 水管理設備工								
1	水管理設備工	〇〇	〇〇	情報処理設備	データ処理装置	〇〇	架【台】	1.0
2	水管理設備工	〇〇	〇〇	情報処理設備	ファイルサーバ	〇〇	台	1.0
3	水管理設備工	〇〇	〇〇	監視操作設備	監視操作卓	〇〇	台	1.0
4	水管理設備工	〇〇	〇〇	監視操作設備	警報表示盤	〇〇	面	1.0
5	水管理設備工	〇〇	〇〇	情報伝送設備	TM/TC装置	〇〇	架【台】	1.0
6	水管理設備工	〇〇	〇〇	雨水テレメータ・放流警報設備	監視装置	〇〇	架【台】	1.0
7	水管理設備工	〇〇	〇〇	雨水テレメータ・放流警報設備	観測装置	〇〇	台	1.0
8	水管理設備工	〇〇	〇〇	雨水テレメータ・放流警報設備	表示盤	〇〇	面	1.0
9	水管理設備工	〇〇	〇〇	雨水テレメータ・放流警報設備	空中線装置	〇〇	基	1.0
10	水管理設備工	〇〇	〇〇	CCTV設備	監視制御装置	〇〇	架	1.0
11	水管理設備工	〇〇	〇〇	CCTV設備	モニター	〇〇	台	1.0
12	水管理設備工	〇〇	〇〇	計測設備	雨量計	〇〇	台	1.0

共通設備工数量表

番号	項目	設備	施工場所 (施設名)	作業	施工方法・区分		種別	名称	規格	単位	数量
					施工方法	区分					
10. 共通設備工											
(1) 配管工											
1	配管	〇〇	〇〇	設置	地中(構内)	埋設	合成樹脂管	波付硬質合成樹脂管	FEP30	m	30.0
2	配管	〇〇	〇〇	設置	地中(道路沿)	埋設	合成樹脂管	波付硬質合成樹脂管	FEP50	m	270.0
3	配管	〇〇	〇〇	設置	屋内	露出	鋼電線管	厚鋼電線管	G28	m	15.0
4	配管	〇〇	〇〇	設置	屋内	露出	鋼電線管	厚鋼電線管	G36	m	30.0
5	配管	〇〇	〇〇	設置	屋内	露出	鋼電線管	厚鋼電線管	G42	m	40.0
6	配管	〇〇	〇〇	設置	屋外	露出	鋼電線管	厚鋼電線管	G28	m	30.0
7	配管	〇〇	〇〇	設置	屋外	露出	鋼電線管	厚鋼電線管	G36	m	45.0
8	配管	〇〇	〇〇	設置	屋外	露出	鋼電線管	厚鋼電線管	G42	m	40.0

共通設備工数量表

番号	項目	設備	施工場所 (施設名)	作業	施工方法・区分		種別	名称	規格	単位	数量
					施工方法	区分					
10. 共通設備工											
(2) 配線工											
1	配線工	〇〇	〇〇	〇〇	地中	管内	電力ケーブル	CVケーブル	CV5.5sq-2C	m	112.2
2	配線工	〇〇	〇〇	〇〇	地中	管内	電力ケーブル	CVケーブル	CV3.5sq-3C	m	112.2
3	配線工	〇〇	〇〇	〇〇	屋外	管内	電力ケーブル	CVケーブル	CV5.5sq-2C	m	23.8
4	配線工	〇〇	〇〇	〇〇	屋外	管内	電力ケーブル	CVケーブル	CV3.5sq-3C	m	23.8
5	配線工	〇〇	〇〇	〇〇	屋内	ピット	電力ケーブル	CVケーブル	CV5.5sq-2C	m	12.4
6	配線工	〇〇	〇〇	〇〇	屋内	ピット	電力ケーブル	CVケーブル	CV3.5sq-3C	m	12.4
7	配線工	〇〇	〇〇	〇〇	地中	管内	制御ケーブル	CVVケーブル	CVV1.25sq-15C	m	112.2
8	配線工	〇〇	〇〇	〇〇	地中	管内	制御ケーブル	CVVケーブル	CVV-S1.25sq-2C	m	112.2
9	配線工	〇〇	〇〇	〇〇	屋外	管内	制御ケーブル	CVVケーブル	CVV1.25sq-15C	m	23.8
10	配線工	〇〇	〇〇	〇〇	屋外	管内	制御ケーブル	CVVケーブル	CVV-S1.25sq-2C	m	23.8
11	配線工	〇〇	〇〇	〇〇	屋内	ピット	制御ケーブル	CVVケーブル	CVV1.25sq-15C	m	12.4
12	配線工	〇〇	〇〇	〇〇	屋内	ピット	制御ケーブル	CVVケーブル	CVV-S1.25sq-2C	m	12.4

共通設備工数量表

番号	項目	設備	施工場所 (施設名)	作業	種別	名称	規格	単位	数量
10. 共通設備工									
(4) 建柱及び支線設置工									
1	建柱及び支線設備	〇〇	〇〇	〇〇	引込柱設置(高低圧)	高圧	気中開閉器付、一般形、10m	箇所	1.0
						(内訳)			
						コンクリート柱	〇〇	個	〇
						腕金	〇〇	個	〇
						アームタイ	〇〇	個	〇
						強力バンド	〇〇	個	〇
						自在アームバンド	〇〇	個	〇
						自在バンド	〇〇	個	〇
						〇〇〇	〇〇	〇	〇
(注1) 引込柱設置については、諸資材等の内訳を記載する。									
(注2) 諸資材等の算出根拠として装柱図を添付する。									

数量拾い出し表

11. 数量拾い出し表

(2) 配線数量拾い出し表

工種：配線工

設備名：〇〇

施工場所（施設名）：〇〇

作業：設置

ケーブル 番号	配線区間		内 訳																
	自	至	種 別	電力ケーブル				電力ケーブル											
			名 称	CVケーブル				CVケーブル											
			規 格	CV5.5sq-2C				CV3.5sq-3C											
施工方法	地中管路	屋外管路	屋内管路	屋内ビッド	地中管路	屋外管路	屋内管路	屋内ビッド											
1	〇〇〇盤	PBO				12.4				12.4									
2	PBO	PBO		1.0				1.0											
3	PBO	PBO		8.0				8.0											
4	PBO	HH-〇		20.2				20.2											
5	HH-〇	HH-〇		34.0				34.0											
6	HH-〇	HH-〇		18.0				18.0											
7	HH-〇	HH-〇		20.0				20.0											
8	HH-〇	PBO		20.0				20.0											
9	PBO	PBO			12.2				12.2										
10	PBO	〇〇盤			2.6				2.6										
(注) 拾い出し数量の算出根拠としてアイソメ図を添付する。																			
配線工計			112.2	23.8	0.0	12.4	112.2	23.8	0.0	12.4	0.0	0.0	0.0	0.0	0.0	0.0	0.0	0.0	0.0
配線工合計			148.4				148.4				0.0				0.0				

